

Ø14,5
2 Delik
Holes

DMM30
TECHNICAL CATALOGUE
TEKNIK KATALOG

HYDRAULIC ^{GEAR} MOTORS

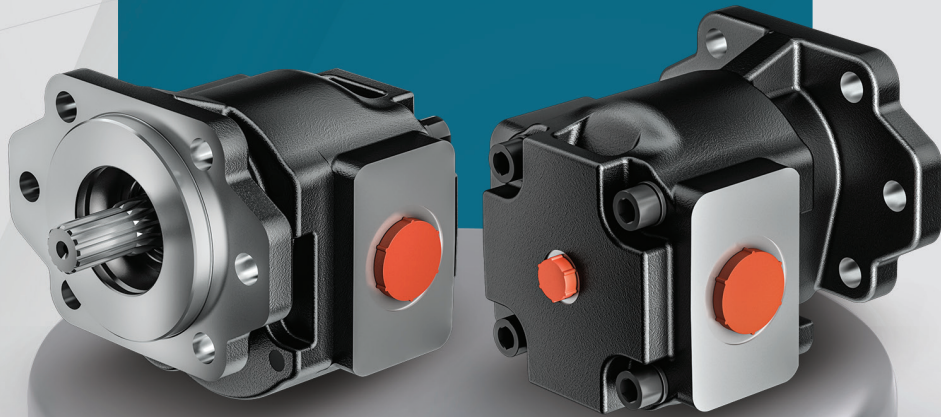



Ascend to Greater Value
Birlikte Daha Yüksekçe

 **blue**
ascend
hydraulics

blueascend.com

DMM30
TECHNICAL CATALOGUE
TEKNIK KATALOG

HYDRAULIC ^{GEAR} MOTORS

1. GENEL BİLGİLER

Blue Ascend DMM30 dişli motorları yüksek mukavemetli döküm gövde ve iki ana parçadan meydana gelmektedir. Bu motorlar, yüksek performansı, uzun çalışma ömrü ve düşük satın almadan dolayı modern hidrolik sistemlerde geniş bir şekilde kullanılmaktadır. Farklı iletim hacmi ve farklı dişli genişlikleri ile standart motor grubunda yer almaktadırlar. Daha fazla konfigürasyon varyantları, farklı flanş ve dişli kombinasyonları ile mümkün olacaktır.

2. KONSTRÜKSİYON

DMM30 dişli motorlar, döküm gövde, bir çift dişli, iki aşınma plakası ve ön kapaktan oluşur. Tahrik mili, ön kapaktan geçerek şaft keçesi ile sızdırmazlık sağlanmıştır. Motor şaftında aksel veya radyal yük oluşturmayacak esnek bağlantı elemanlarının (kaplinler) kullanılması önerilir. Debi dalgalanmaları ve gürültü seviyesi minimuma indirilmiştir. İç sızdırmazlık keçeleri üzerinde, basınca bağlı olarak kuvvetler elde edilir ve bu durum optimum verimliliği sağlar. Aksi belirtilmedikçe, keçeler, yüksek çekme mukavemetine ve sıcaklığa dayanıklı nitril kauçuk (NBR) olacaktır. Talep edilmesi durumunda, FKM keçeler kullanılabilir.

1. GENERAL INFORMATION

Blue Ascend DMM30 gear motors are composed of a high-strength cast iron body and two main components. These motors are widely used in modern hydraulic systems due to their high performance, long service life, and economical pricing. Featuring various displacement capacities and gear widths, these motors are included in the standard motor group. For more configuration variants, different flange, gear combinations are also available.

2. CONSTRUCTION

DMM30 gear motors consist of a cast iron body, a pair of gears, two thrust plates, and a front cover. The drive shaft passes through the front cover and is sealed with a shaft seal to ensure leak-tightness. It is recommended to use flexible coupling elements (couplings) that do not generate axial or radial loads on the motors shaft. Flow pulsations and noise levels are minimized. Forces are generated on the internal sealing elements depending on the pressure, ensuring optimal efficiency. Unless otherwise specified, the seals will be made of nitrile rubber (NBR), which is resistant to high tensile strength and temperature. If requested, FKM seals can be used.

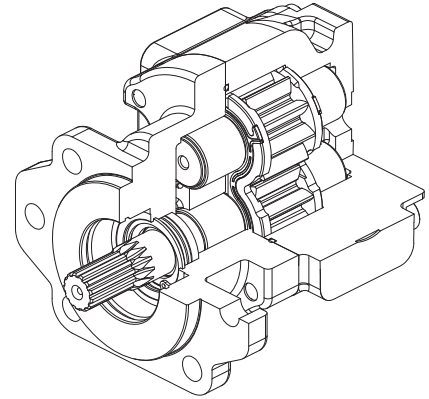
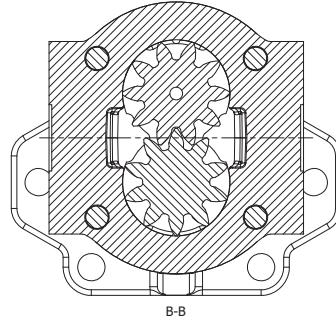
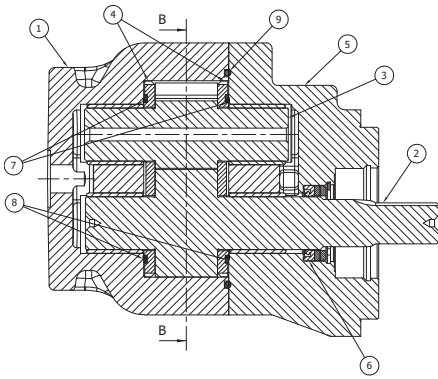

1. Gövde / Body	6. Şaft Keçesi / Shaft Seal
2. Tahrik Eden Dişli / Drive Gear	7. Takviye Keçesi / Back Up Seal
3. Tahrik Edilen Dişli / Driven Gear	8. Burç Kulak Keçesi / Bush Lobe Seals
4. Aşınma Plakası / Thrust Plate	9. Gövde Keçesi / Body Seals
5. Ön Kapak / Front Cover	

3. MOTOR DÖNÜŞ YÖNÜ

Motorun ön tarafından bakıldığında ve tahrik eden dişli aşağıya gelecek şekilde motor dönüş yönü belirlenir (şekillere bakınız).

Sağ dönüşlü motorların (C) tahrik eden dişlisi sağa (saat yönünde) dönecek, giriş deliği sağda ve çıkış deliği solda olacaktır.

Sol dönüşlü motorların (A) tahrik eden dişlisi sola (saat yönünün tersine) dönecek, giriş deliği solda ve çıkış deliği sağda olacaktır.

Resimlerde görüldüğü gibi yağ, motor giriş portundan girerek dişlileri döndürür ve şaftta döner hareket (tork) üretir.

3. MOTOR DIRECTION OF ROTATIONS

The direction of rotation of a gear motor is identified by looking at the motor from the front coverside and with the drive gear turned down (see figures below).

Motors with clockwise rotation (C) have a drive gear which turns clockwise, with the inlet port on the right and the outlet port on the left.

Motors with counter-clockwise rotation (A) have a drive gear which turns counter-clockwise, with the inlet port on the left and the outlet port on the right.

As shown in the figures, the oil enters through the motor inlet port, causing the gears to rotate and generating rotational motion (torque) at the shaft.

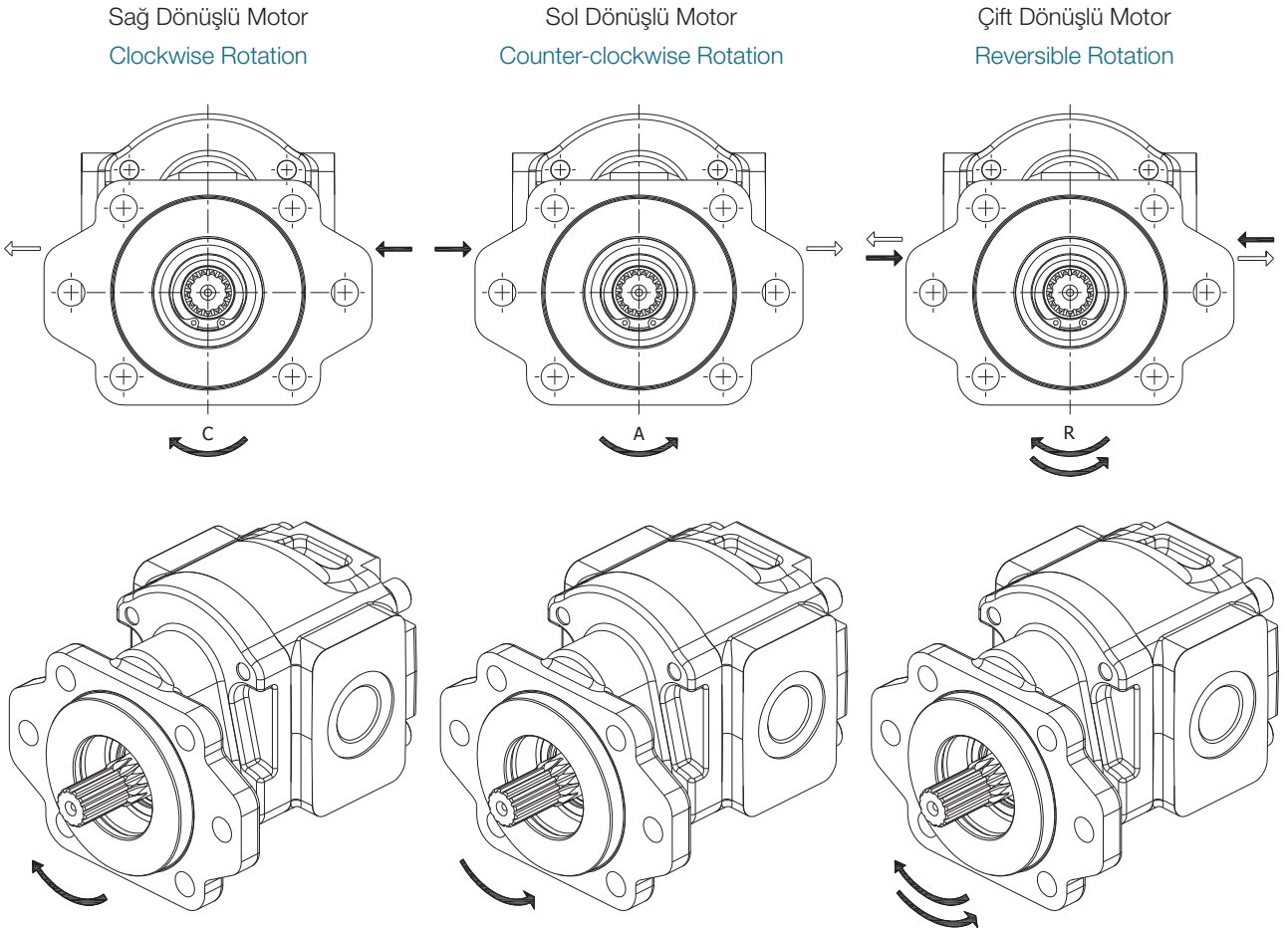

4. MOTORUN BAĞLANMASI

Motorlar, civatalar ve merkezleme çapı ile basit olarak ön kapaktan bağlanırlar. Merkezleme çapının oturacağı yuvanın, kullanıcı tarafından yapılacak kısımda 1x45° pah kırılarak ve uygun geçme toleranslarında işlenmesi, motorun yerine daha hassas bir şekilde yerleşmesini sağlar. En az titreşim için, rijit yapılan giriş çıkış bağlamaları yerine, hidrolik hortumlarla yapılacak bağlamalar tercih edilmelidir.

→ Kurulum

Sistem çalıştırılmadan önce rutin kontrollerin tamamlanması ve bazı önlemlerin alınması önerilir.

- ▶ Bağlantı flanşı, iletim hattı bağlantı elemanları ve motor üzerindeki kir ve tozları temizleyin.
- ▶ Besleme pompasının giriş ve çıkış iletim hattı uçlarının, yağ seviyesi altında ve birbirinden uzak olduğundan emin olun.
- ▶ Çalıştırmadan önce motor içerisinde yeterli seviyede hidrolik akışkan olduğundan emin olun.
- ▶ Tek yönlü motorlar için motor çalıştırma yönünün doğruluğunu kontrol edin.
- ▶ Sisteme bağlantı yapılırken motor shaftı üzerinde aksel ve radyal yüklerin oluşmadığından emin olun.
- ▶ Sistemdeki emniyet valfleri ilk çalıştırmada en düşük seviyeye ayarlanmalıdır.
- ▶ Motor için katalogta belirtilen çalışma şartları sınırları içerisinde çalışma değerlerine ulaşana kadar basıncı ve hızı kademeli olarak artırın.
- ▶ Sistem elemanlarının ve akışkan sıcaklığını sürekli olarak kontrol edin.
- ▶ Motor devreye alma ve çalıştırma sırasında sistemde hava olmadığından emin olun.
- ▶ Motor ömrünün arttırılabilmesi için ilk çalıştırmanın yükte yapılmaması önerilir.

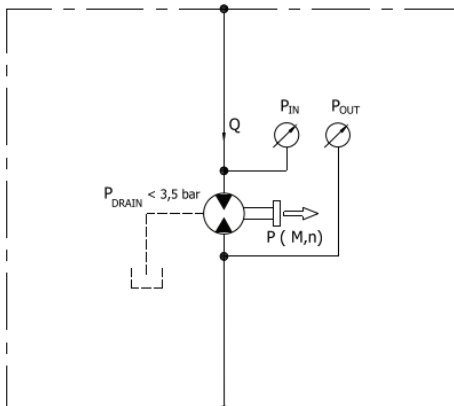

4. MOTOR MOUNTING

The motors are easily mounted from the flange with the help of bolts and the spigot location. The seat for the centering diameter, which will be made by the user, should be machined with a 1x45° chamfer and smooth fit tolerances, ensuring more accurate placement of the motor. For minimal vibration, hydraulic hose connections should be preferred over rigid inlet and outlet connections.

→ Installation

Before starting the system, we suggest to complete the routine controls and adopt some simple precautions.

- ▶ Remove all dirt and dusts from flanges connecting inlet and transmission line components.
- ▶ Ensure that intake of the supply pump and return pipes are always below fluid level and as far from each other as possible.
- ▶ Ensure there is sufficient hydraulic fluid in the motor before starting.
- ▶ Check the accuracy of the motor's direction of rotation for the single rotation motors.
- ▶ Check for the motor shaft, it is necessary that the connection does not induce axial and radial loads.
- ▶ The safety valves in the system should be set to the lowest level during the initial startup.
- ▶ For the motor, gradually increase pressure and speed until the operating values are reached, within the operating conditions specified in the catalog.
- ▶ Check the temperatures of system parts and fluid continuously.
- ▶ Make sure there is no air in the system during motor startup and operating.
- ▶ It is recommended that the initial startup be performed without load to increase the motor's lifespan.

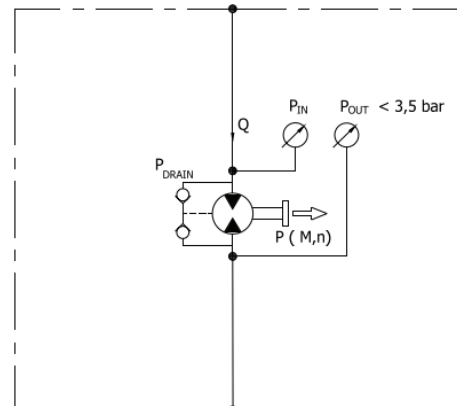

→ Yağ Tankı

- ▶ Tankta bulunan yağ miktarı dolaşımda bulunan yağ miktarının minimum 3 katı olmalıdır.
- ▶ Kullanılacak yağ, aşırı ısınmayı önleyecek ve çalışma koşullarına uygun olacak şekilde olmalıdır. Gerekli durumlarda ısı eşanjörü kullanılmalıdır.
- ▶ Tank dönüş hattındaki yağın sisteme girişini geciktirmek için giriş ve çıkış hatları arasında ayırıcı konulabilir.
- ▶ Köpüklenmenin engellenmesi için tüm dönüş hatları, minimum yağ seviyesinin altında olmalıdır.

→ Yağ İletim Hattı

- ▶ Boru ve hortum çapları minimum motor port çapları büyüklüğünde olmalıdır. Hidrolik direncin oluşmasını önlemek için dirsek, vana ve boru kesit daralmaları minimuma indirilmelidir.
- ▶ İletim hattının sızdırmaz olduğundan emin olun.
- ▶ Kayıpların azaltılması için yağ iletiminin mümkün olduğunca kısa hatlar kullanılarak yapılması önerilir.
- ▶ Esnek yapıda iletim hatlarının kullanılması titreşimi azaltacaktır.

5. MOTOR GİRİŞİ VE ÇIKIŞI (TEK YÖNLÜ)

Tek yönlü motorlar, asimetric aşınma plakası ve sızdırmazlık keçesine sahiptir. Bu keçe tasarımı nedeniyle, dönüş yönü isteğe bağlı olarak değiştirilemez. Bu nedenle, çift yönlü çalışma mümkün değildir.

Düşük çıkış basıncı, yağın kaçmasını önleyen şaft keçesine basınç uygular ve keçeyi destekleyen segman da ek destek sağlar. Kaçak yağ, çıkış kısmından tahliye edilir. Maksimum çıkış basıncı, şaft keçesi tarafından sınırlanmıştır ve bu değer 3 bar geçmemelidir.

6. MOTOR GİRİŞİ VE ÇIKIŞI (ÇİFT YÖNLÜ)

Çift yönlü motorlar, her iki portun da hem giriş hem de çıkış olarak çalışmasına olanak tanıyan simetrik aşınma plakası ve sızdırmazlık keçesine sahiptir. Sızdırmazlık alanı, yağı tutan şaft alanına bağlıdır ve bu alanın basıncı, gövdede bulunan sızıntı hattı aracılığıyla sınırlanmalıdır.

→ Oil Tank

- ▶ The amount of oil in the tank must be at least 3 times the amount of oil in circulation.
- ▶ The oil to be used must be such that it prevents overheating and is suitable for operating conditions. A heat exchanger should be used when necessary.
- ▶ The intake and return lines in the tank must be spaced apart by inserting a vertical divider to delay the oil in the return line from entering the system.
- ▶ All return lines must be below the minimum oil level to prevent foaming.

→ Oil Transfer Line

- ▶ The pipe and hose diameters should be at least the size of the motor port diameter. To prevent hydraulic resistance, elbows, valves and pipe section reductions should be minimized.
- ▶ Ensure that the transfer line is leak-proof.
- ▶ To reduce the loss of power, it is recommended that the oil transfer of the lines should be short as possible.
- ▶ A length of flexible tubing is recommended to reduce the vibrations.

5. MOTOR INLET AND OUTLET (SINGLE ROTATION)

Unidirectional motors are equipped with an asymmetric thrust plate and shaft seal. Due to this seal design, the direction of rotation cannot be changed arbitrarily. Therefore, bidirectional operation is not possible.

The low output pressure applies force to the shaft seal, which prevents oil leakage, and the retaining ring provides additional support to the seal. Leakage oil is discharged through the outlet. The maximum output pressure is limited by the shaft seal and must not exceed 3 bar.

6. MOTOR INLET AND OUTLET (REVERSIBLE ROTATION)

Bidirectional motors feature a symmetrical thrust plate and sealing design, allowing both ports to operate interchangeably as inlet or outlet. The sealing area is connected to the oil-retaining shaft area, and the pressure in this area must be limited through the leakage line located in the housing.

Sızıntı hattında kullanılacak boru, hattaki basıncın 3 bar aşmayacak şekilde seçilmelidir. Ayrıca, ilave bir dış sızıntı bağlantı hattına ihtiyaç duyulmaması için iç sızıntılı motorlar da tercih edilebilir. Bu tür motorlarda iç sızıntı, motorun içinde yer alan çek valfler aracılığıyla sağlanmaktadır.

→ Filtreleme

Bir dişli motorun ömrü yağ içindeki yabancı maddelerin varlığına bağlıdır. Bu nedenle sistemin ömrünü uzun kılmak iyi bir filtreleme ile mümkündür. Her durumda filtreleme sistemi yağ kirliliğini aşağıdaki tabloda verilen değerlere eşit veya altında tutmasını sağlamalıdır.

Çalışma Basıncı / Working Pressure (P)	$\Delta P > 170$ bar	$\Delta P < 170$ bar
Kirlilik Sınıfı / Contamination Class (NAS 1638)	9	10
Kirlilik Sınıfı / Contamination Class (ISO 4406)	20/18/15	21/19/16
Filtre / Obtain with filter ($\beta_x=75$)	20 μm	25 μm

7. TAVSİYE EDİLEN YAĞ

Bütün hidrolik sistemlerde ISO/DIN ve SAE standartlarında belirtilen mineral esaslı hidrolik yağ kullanılması tavsiye edilir. Akışkan viskozite değer aralıkları aşağıdaki tabloda belirtilmiştir.

Önerilen Değer / Recommended Value	20/120 cSt
İzin Verilen Değer / Permitted Value	700 cSt
Başlangıçta Kabul Edilebilir Değer / Acceptable Value for Starting	<2000 cSt

8. ÇALIŞMA SICAKLIĞI

8. OPERATION TEMPERATURE

Akışkan Sıcaklık Aralığı / Fluid Temperature Range				
Sürekli / Continuous		Aralıklı / Intermittent		Keçe Tipi / Seal Type
Min. / Min.	Maks. / Max.	Min. / Min.	Maks. / Max.	
-20 °C	80 °C	-40 °C	100 °C	NBR
0 °C	100 °C	-20 °C	120 °C	FKM

The pipe used in this leakage line should be sized so that the leakage-line pressure does not exceed 3 bar. To avoid an additional external drain line, internally drained motors may be employed. In these motors, internal leakage is discharged externally through integrated check valves.

→ Filtration

A short service life of a gear motor is normally due to the presence of impurities in the oil. That is the reason an effective filter in the system to carry out regular maintenance get the system life longer. In any case, the filtering system must constantly ensure an oil contamination class equal to or less than those shown in the following table.

7. RECOMMENDED FLUIDS

We recommend using only mineral oil based hydraulic fluids that comply with the ISO/DIN or SAE standards. Recommended viscosity ranges are given in the table below.

→ Soğuk Çalıştırma

Soğuk çalıştırma sırasında (kısa süreli) aşağıdaki tabloda verilen sınır değerler uygulanabilir.

Minimum Giriş Basıncı / Minimum Inlet Pressure	0,7 bar (10 psi)
Maksimum Sızıntı Basıncı / Maximum Drain Pressure	+50% (Standart Değerler / Standard Values)
Minimum Sıcaklık / Minimum Temperature	-40 °C (-40 °F)
Maksimum Yağ Viskozitesi / Maximum Oil Viscosity	<2000 mm ² /s (cst)

Ortam sıcaklığı -20 °C' nin altında ise yağ sıcaklığı -20 °C' ye ulaşana kadar sistem hızı ve basıncı sınırlanmalıdır.

→ Cold Start

During cold start (short term) the limit values given in the table below may be applied.

If the ambient temperature is below -20 °C, the system speed and pressure should be limited until the oil temperature reaches -20 °C.

→ Basınç Tanımlamaları

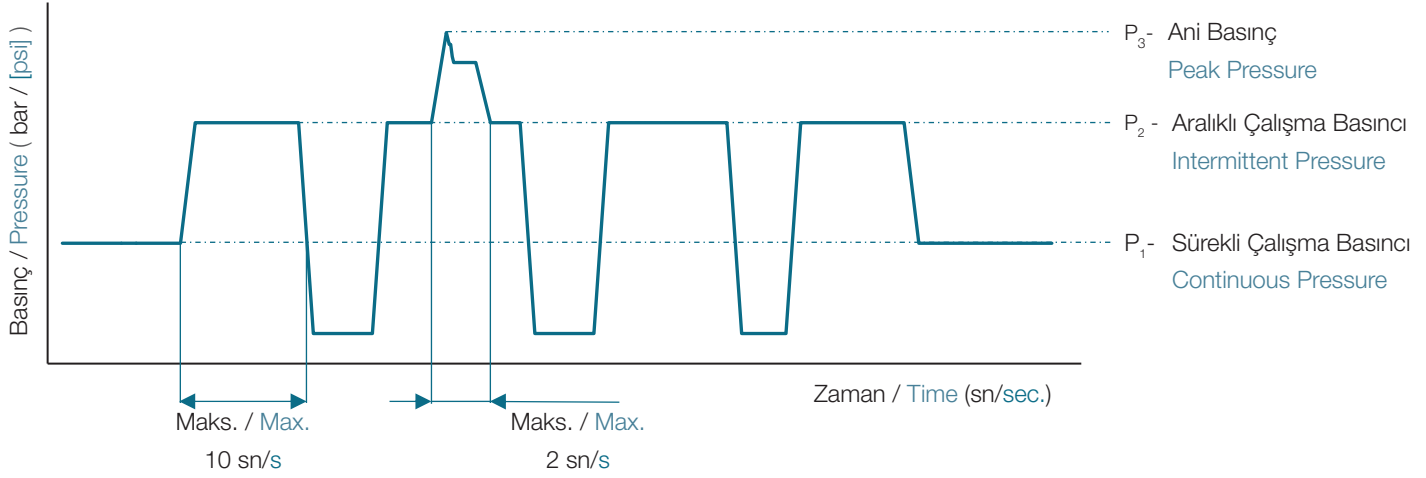

→ Keçe Özellikleri

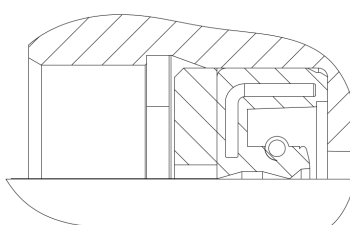
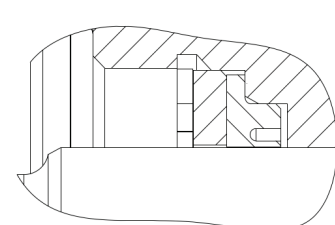
	Standart Şaft Keçesi Standard Shaft Seal	Yüksek Basıncılı Şaft Keçesi High Pressure Shaft Seal
Tek ve Çift Yönlü Motorlar - Single and Reversible Rotation Motors	Max 3 bar (44 psi)	Max 25 bar (363 psi) **
		

* Basınç değerleri şaft dönüş hızına bağlı olarak değişebilmektedir. Pressure values may vary depending on the shaft rotation speed.

→ Periyodik Bakım

Motor dış yüzeyi, özellikle şaft keçesinin bulunduğu bölge temiz tutulmalıdır. Bu bölgede bulunan toz ve kir aşındırıcı özellik göstererek keçe ömrünü düşürmektedir. Keçe aşınması sızıntıya sebep olabilir. Sistem içerisinde bulunan akışkanı temiz tutmak için filtreleri düzenli olarak değiştirin. Sistemin çalışma koşullarına göre periyodik olarak yağ seviyesi kontrol edilmeli ve yağ değişimi yapılmalıdır.

9. KAVİTASYON

Modern hidrolik sistemlerde kullanılan yağın büyük çoğunluğunda hacimsel olarak yaklaşık %10 oranında çözünmüş halde hava vardır. Sistem içinde belirli vakum şartlarında bu hava yağdan ayrışır ve hava kabarcıkları oluşturur. Bu hava cepleri belirli basınçlarda parçalanarak temasta olduğu malzemeyi aşındırarak zarar verir. Yukarıdaki açıklamalardan da anlaşılacağı üzere yağdaki hava oranı ne kadar büyükse yapacağı aşınma da o derece büyük olacaktır. Uygun olmayan boru çapları, keskin dönüşler, ani kesit değişimleri, hat üzerindeki kaçaklar ve çalışma sırasında meydana gelen ani duruşlar (giriş yağının anlık kesilmesi) kavitezyon riskini artırır. Bu riskin önlenmesi için antikavitezyon çek valfi kullanılmalıdır.

10. TAHRİK ŞEKİLLERİ

Elastik kaplinler radyal ve aksenal yük taşımazlar. Aksenal ve radyal yönde minimum 0,25 mm boşluğu olan bir kaplin seçilmelidir. Üç parçalı elastik kaplinler tavsiye edilir.

→ Periodical Maintenance

The motor exterior, especially the area where the shaft seal is located, should be kept clean. Dust and dirt in this area have an abrasive effect and reduce lifespan of the seal. Seal wear can cause leakage. Change the filters regularly to keep the fluid in the system clean. The oil level should be checked periodically and the oil should be changed according to the operating conditions of the system.

9. CAVITATION

Hydraulic oil used in the majority of systems contains about 10% dissolved air by volume. This air under certain conditions of vacuum within the systems is released from the oil and will cause air bubbles. These air pockets collapse if then subjected to pressure and this collapse creates erosion of the adjacent metal. It is obvious from the above that the greater the air content within the oil is then the more severe will be the resultant erosion created. Improper pipe diameters, sharp bends, sudden cross-sectional changes, leaks in the line, and sudden stoppages during operation (instantaneous interruption of inlet oil flow) increase the risk of cavitation. To prevent this risk, an anti-cavitation check valve should be used.

10. DRIVE ARRANGEMENTS

The flexible coupling does not transfer any radial or axial force to the motor. A coupling with a minimum clearance of 0,25 mm in the axial and radial direction should be chosen. A three pieces flexible couplings are recommended.

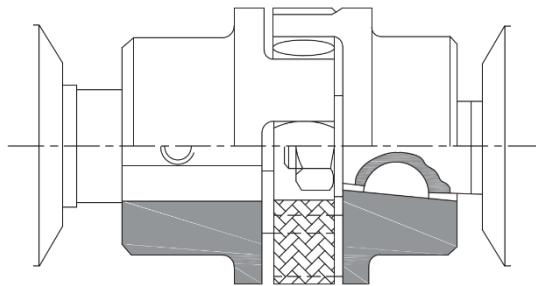

11. ÖN YATAKSIZ, KAYIŞ VE DİŞLİ İLE TAHRİK

V kayışına veya diş tahrik dişlisine motor tahriki önerildiği zaman aşağıdaki uygulama detayına bakınız.

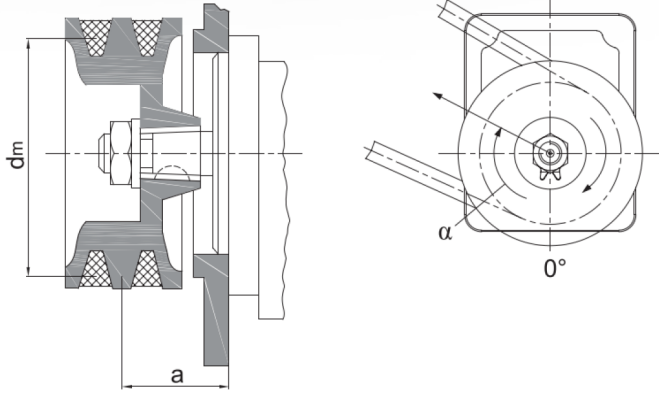

11. V-BELTS AND GEAR WHEELS WITHOUT OUTBOARD BEARING

When motor drive is recommended for the V-belt or the external drive gear, please refer to the following application detail.

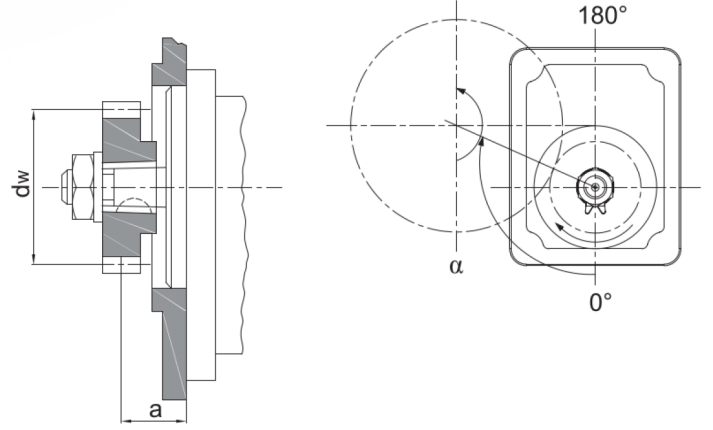

12. ÖN YATAK

V kayışını, diş tahrik dişlisini veya fanı tahrik eden motorlarda, radyal ve aksenal yük nedeniyle oluşabilecek muhtemel problemlerin önlenmesi için ön yatak kullanılmalıdır.

12. OUTBOARD BEARING

For motors driving a V-belt, external drive gear or fan, an outboard bearing must be used to prevent potential problems that may arise due to radial and axial loads.

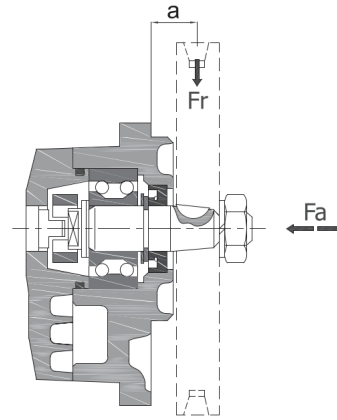

13. VALFLİ MOTORLAR

Fan sürücü ve diğer uygulama sistemlerinde motor üzerinde emniyet valfi veya oransal emniyet valfini uygulamak mümkündür. Emniyet valflerinde, motorun her devrinde debi sabit olacaktır. Fazla debi motor çıkış portuna geçmekte veya tahliye portu ile motor dışına alınabilmektedir.

13. GEAR MOTORS WITH INTEGRAL VALVES

It is possible to apply a relief valve or proportional relief valve on the fan drive motor and other application systems. On the relief valves, the flow rate will be fixed at all speed of the motors. The excess flow can be directed to the motor's outlet port or discharged externally through the drain port.

Basınç Hattı

*P

Pressure Line

R1/R2/R3

Emniyet Valfi
Relief Valve

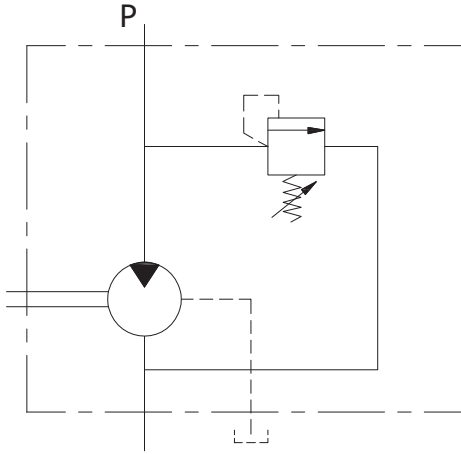

B

Oransal Basınç Emniyet Valfi
Proportional Pressure Relief Valve

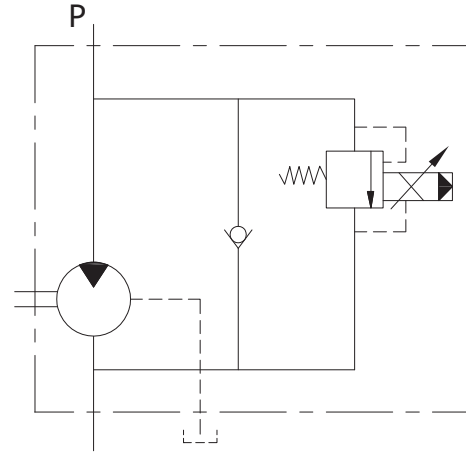

T

Çek Valf (İç Sızıntılı)
Check Valve (Internal Drain)

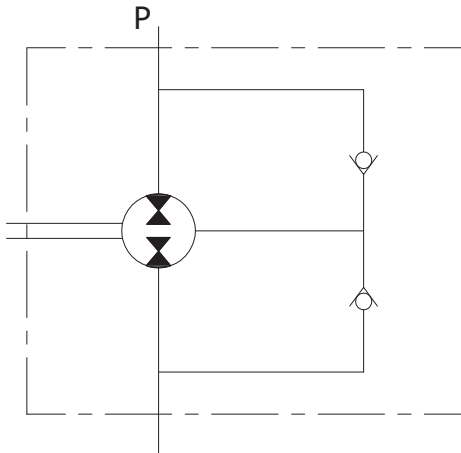

TG/TM/TU

Çek Valf (İç ve Dış Sızıntılı)
Check Valve (Internal and External Drain)

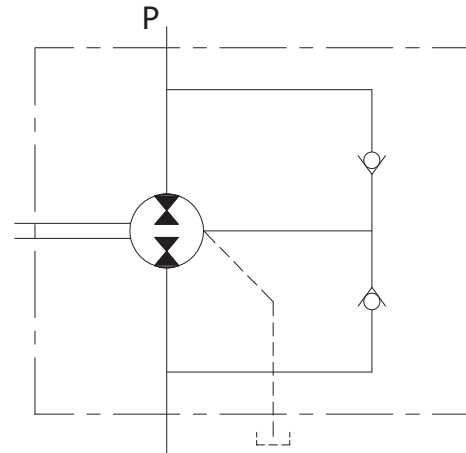

14. MOTOR HESAPLARI

Motor dizayn hesaplarında aşağıdaki parametreler esas alınır.

V (cm³/dev)	: İletim Hacmi
Q (lt/dak)	: Debi
P (bar)	: Basınç
M (Nm)	: Döndürme Torku
n (d/d)	: Hız
N (kW)	: Güç
η_v (%)	: Volumetrik Verim
η_m (%)	: Mekanik Verim
η_t (%)	: Toplam Verim

14. CALCULATION THE SPECIFICATION OF A GEAR MOTOR

The design calculation for motors are based on the following parameters.

V (cm³/rev)	: Displacement
Q (l/min)	: Flow Range
P (bar)	: Pressure
M (Nm)	: Drive Torque
n (rpm)	: Speed
N (kW)	: Power
η_v (%)	: Volumetric Efficiency
η_m (%)	: Mechanical Efficiency
η_t (%)	: Total Efficiency

FORMÜLLER / FORMULAS

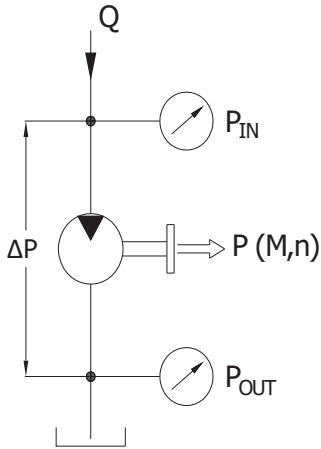

$$Q = \frac{V \cdot n}{1000 \cdot \eta_v}$$

$$N = \frac{\Delta P \cdot V \cdot n \cdot \eta_t}{600 \cdot 1000}$$

$$M = \frac{V \cdot \Delta P \cdot \eta_m}{62,83}$$

$$\eta_t = \eta_m \cdot \eta_v$$

Tavsiye Edilen Verim
Recommended Efficiency

$$\eta_v = \%95 (\approx 0,95)$$

$$\eta_m = \%85 (\approx 0,85)$$

$$\eta_t = \%81 (\approx 0,81)$$

DMM30 . 170 . R K C 03 E G 07 N

Motor Tipi / Motor Type

DMM30

Döküm Gövdeli Düz Dişli Motor
Cast Iron Body Gear Motor







İletim Hacmi / Displacement
cm³/dev / (cm³/rev)

170	17,0 cm ³ /dev (cm ³ /rev)
220	22,0 cm ³ /dev (cm ³ /rev)
270	27,0 cm ³ /dev (cm ³ /rev)
320	32,0 cm ³ /dev (cm ³ /rev)
340	34,0 cm ³ /dev (cm ³ /rev)
380	38,0 cm ³ /dev (cm ³ /rev)
430	43,0 cm ³ /dev (cm ³ /rev)
470	47,0 cm ³ /dev (cm ³ /rev)
560	56,0 cm ³ /dev (cm ³ /rev)
610	61,0 cm ³ /dev (cm ³ /rev)
730	73,0 cm ³ /dev (cm ³ /rev)

Dönüş Yönü / Rotation

A	Sol dönüş / Counter-clockwise
C	Sağ dönüş / Clockwise
R	Çift dönüş / Reversible

Ön Kapak / Front Cover

A	Dikdörtgen kapak (EUROPEAN) Square flange Ø50,78 mm	
B	2 Civatalı SAE 'A' (SAE "A" 2 BOLTS) 2 Bolts SAE 'A' Ø82,55 mm	
02	2-4 Civatalı SAE 'B' (SAE "B" 2-4 BOLTS) 2-4 Bolts SAE 'B' Ø101,6 mm	
K	2 Civatalı SAE 'B' (SAE "B" 2 BOLTS) 2 Bolts SAE 'B' Ø101,6 mm	
N	4 Civatalı SAE 'C' (SAE "C" 4 BOLTS) 4 Bolts SAE 'C' Ø127 mm	
P	2 Civatalı SAE 'C' (SAE "C" 2 BOLTS) 2 Bolts SAE 'C' Ø127 mm	
P1	2-4 Civatalı SAE 'C' (SAE "C" 2-4 BOLTS) 2-4 Bolts SAE 'C' Ø127 mm	

-Kodlama Örneği
-Code Example

DMM30.170.CKC03SN

-Kodlama Örneği
-Code Example

DMM30.170.RKC03EGN

Sızıntı Hattı / Drain Port

G	G 3/8"
U	3/4"-16 UNF
M	M18x1,5

Ön Yatak
Outboard Bearing

07	Var / Available
	Yok / Absent









Keçe / Seal

N	NBR
V	FKM



Arka Kapak / Rear Cover

S	Standart (Sızıntı Hatsız, Tek Yönlü) Standard (Without Drain Line, Single Rotation)
E	Arkadan Dış Sızıntı Hattı External Drain Rear Port
R1	Emniyet Valfi (10 - 105 Bar) Relief Valve
R2	Emniyet Valfi (70 - 210 Bar) Relief Valve
R3	Emniyet Valfi (140 - 350 Bar) Relief Valve
B	Oransal Basınç Emniyet Valfi Proportional Pressure Relief Valve
T	Çek Valf Check Valve

Tahrik Şaftı / Drive Shaft

B	Konik - Kamalı Tapered key shaft	1:8		A
C	SAE spline şaft 13 diş SAE spline shaft 13T			B K
C1	SAE spline şaft 13 diş SAE spline shaft 13T			02
D	SAE spline şaft 15 diş SAE spline shaft 15T			K
D1	SAE spline şaft 15 diş SAE spline shaft 15T			02
H	Paralel şaft Parallel shaft	Ø22,22		02 K
H1	Paralel şaft Parallel shaft	Ø25,4		02 K
F	ANSI B92.1 spline şaft 14 diş ANSI B92.1 spline shaft 14T			N P P1

Giriş - Çıkış Delikleri
Inlet and Outlet Ports

03	SAE Dikdörtgen flanş metrik diş SAE Square flange metric thread	
04	UNF diş UNF thread	
05	Boru diş Pipe thread	
06	SAE Dikdörtgen flanş UNC diş SAE Square flange UNC thread	

Motor Tipi Motor Type	İletim Hacmi Displacement cm ³ /dev (cm ³ /rev)	Maks. Basınç / Max. Pressure			Maks. Hız Max. Speed	Min. Hız Min. Speed
		P1	P2	P3		
		bar			d/d (rpm)	
DMM30.170	17,0	250	270	280	3000	400
DMM30.220	22,0	250	270	280	3000	400
DMM30.270	27,0	240	260	270	3000	400
DMM30.320	32,0	220	240	250	3000	400
DMM30.340	34,0	220	240	250	3000	400
DMM30.380	38,0	220	240	250	3000	400
DMM30.430	43,0	210	230	240	3000	400
DMM30.470	47,0	210	230	240	2500	400
DMM30.510	51,0	195	215	220	2500	400
DMM30.560	56,0	185	205	210	2500	400
DMM30.610	61,0	170	190	200	2500	400
DMM30.730	73,0	160	180	190	2500	400

P1	Sürekli Çalışma Basıncı
	Continuous Pressure

P2	Aralıklı Çalışma Basıncı
	Intermittent Pressure

P3	Ani Basınç
	Peak Pressure

DMM30 MOTORLARIN DEBİ EĞRİLERİ / FLOW CURVES OF DMM30 MOTORS

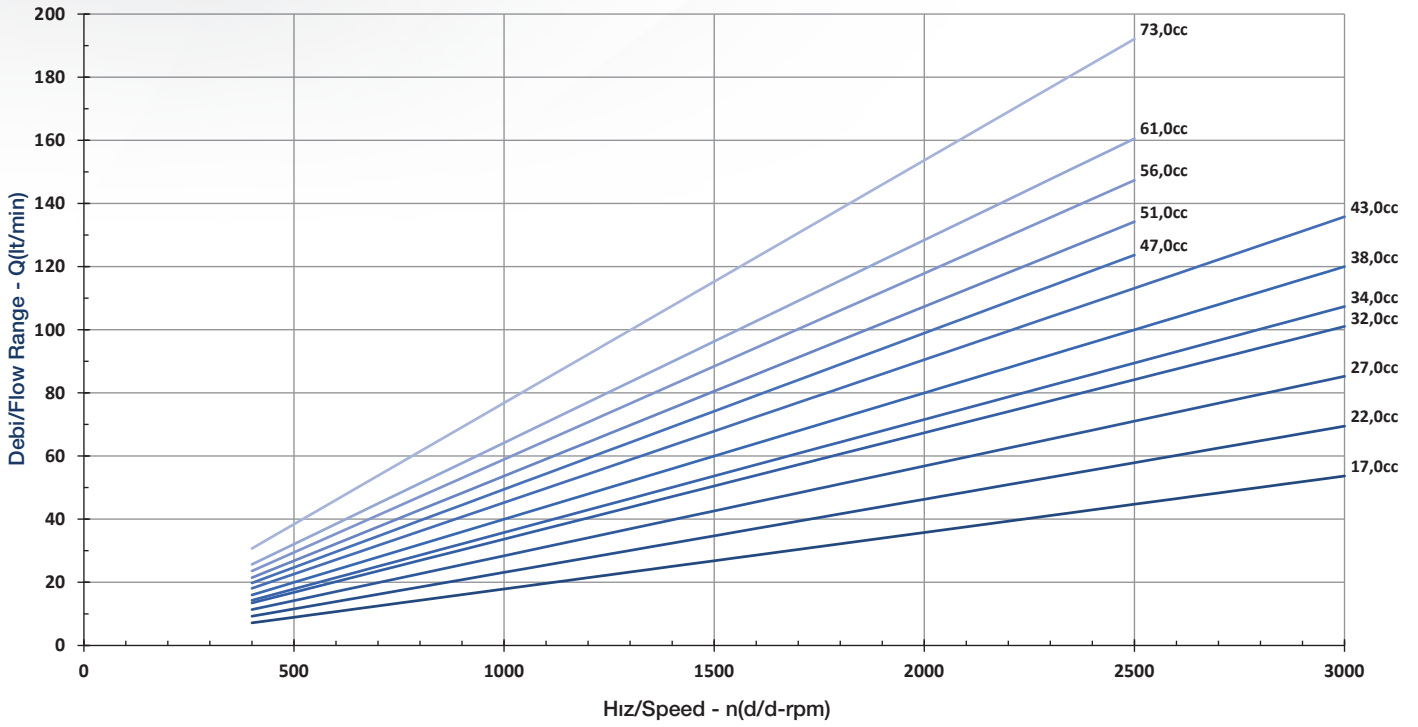

DMM30

DMM30.170

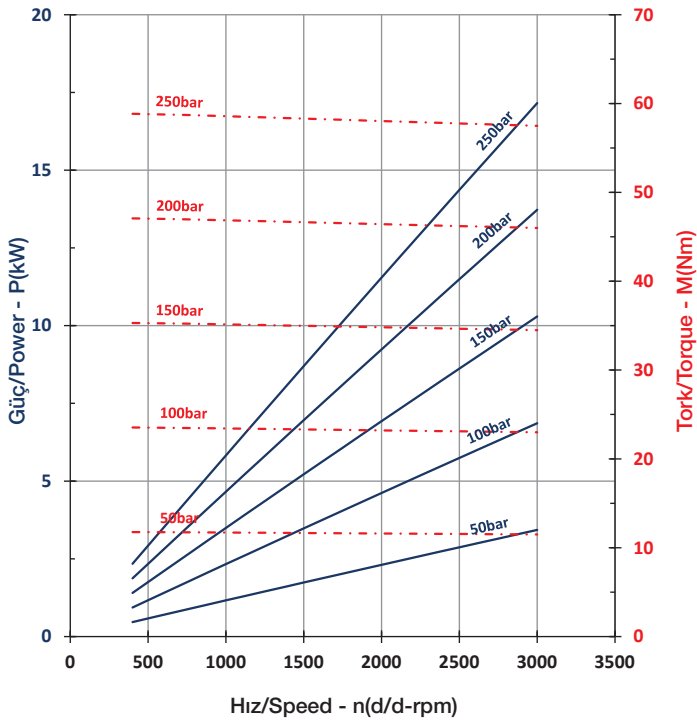

DMM30.220

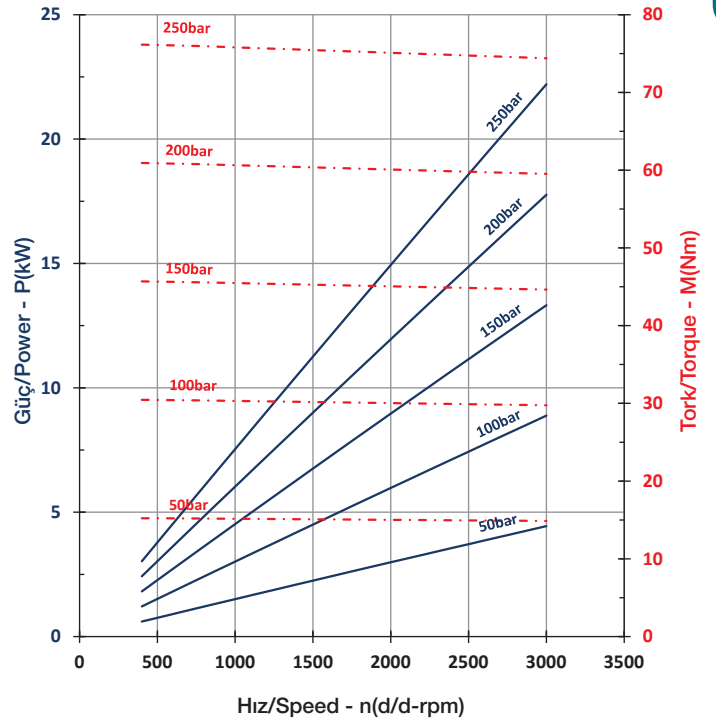

DMM30.270

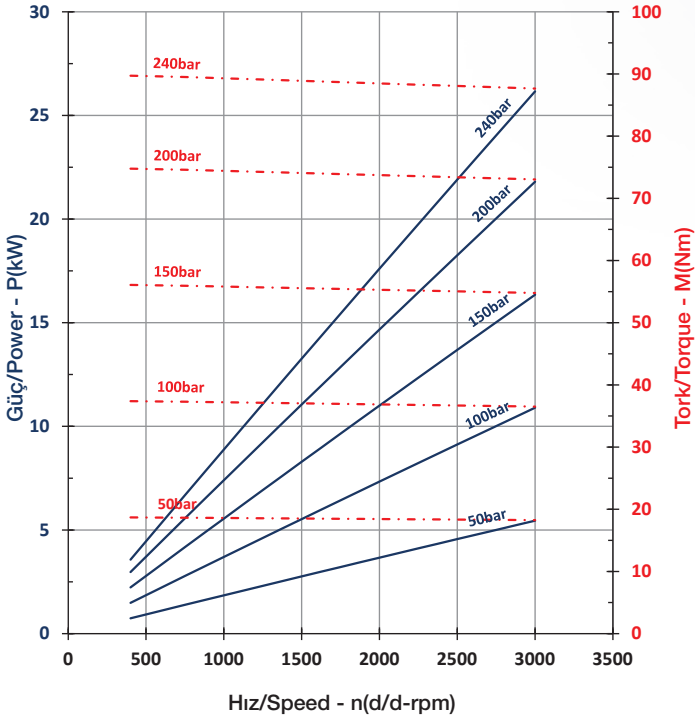

DMM30.320

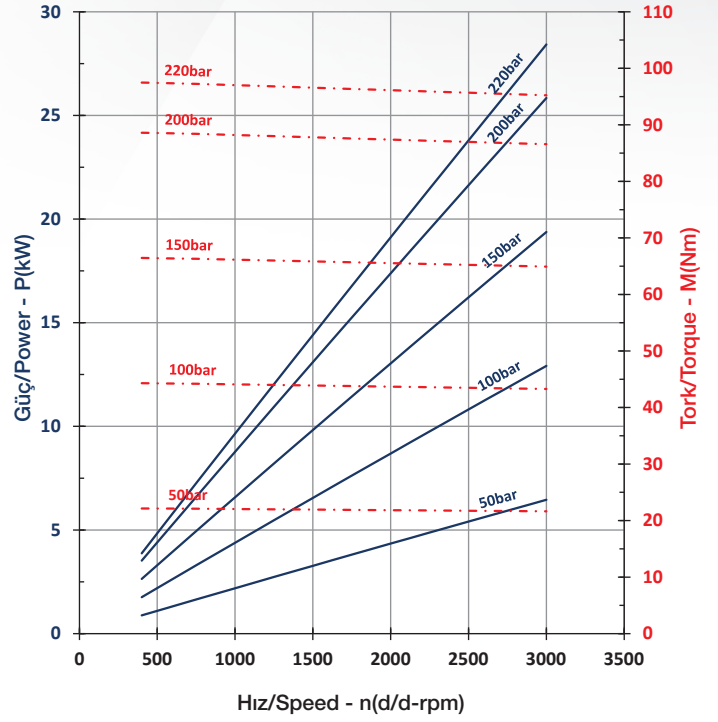

DMM30.340

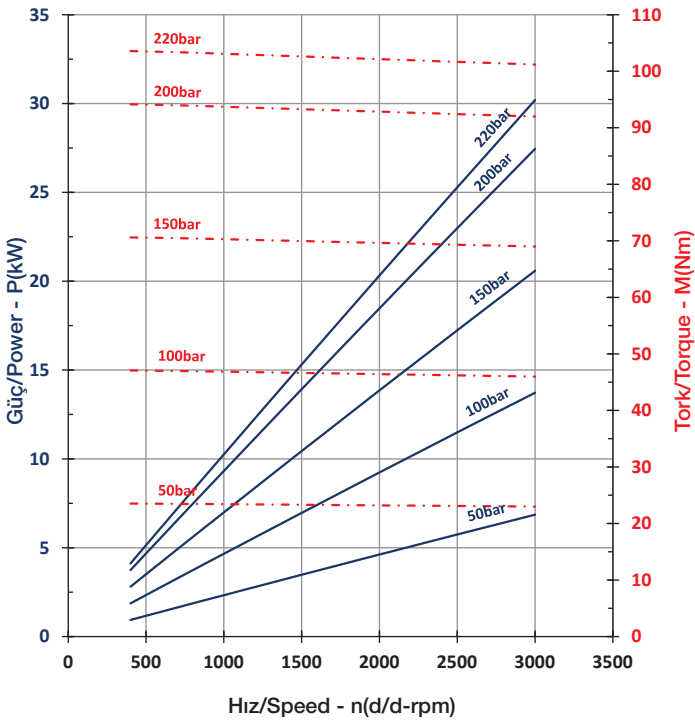

DMM30.380

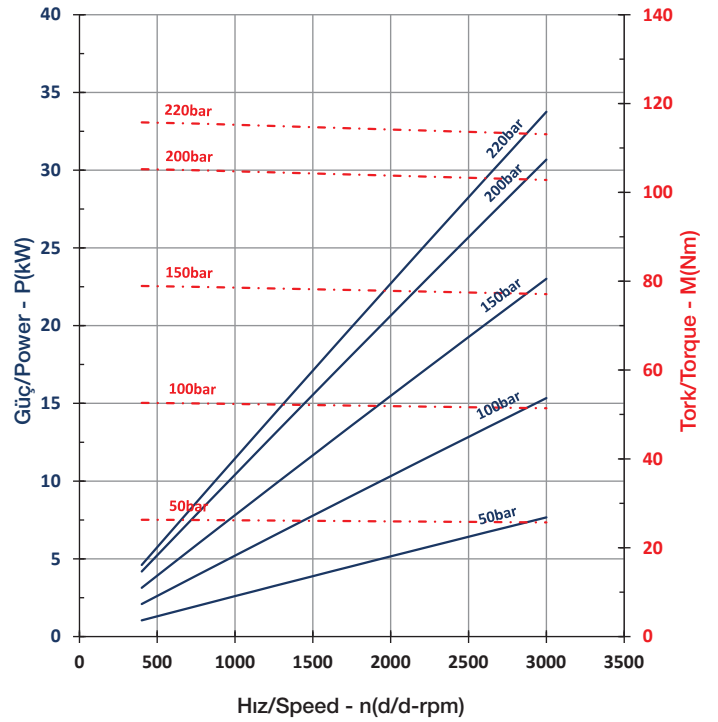

DMM30.430

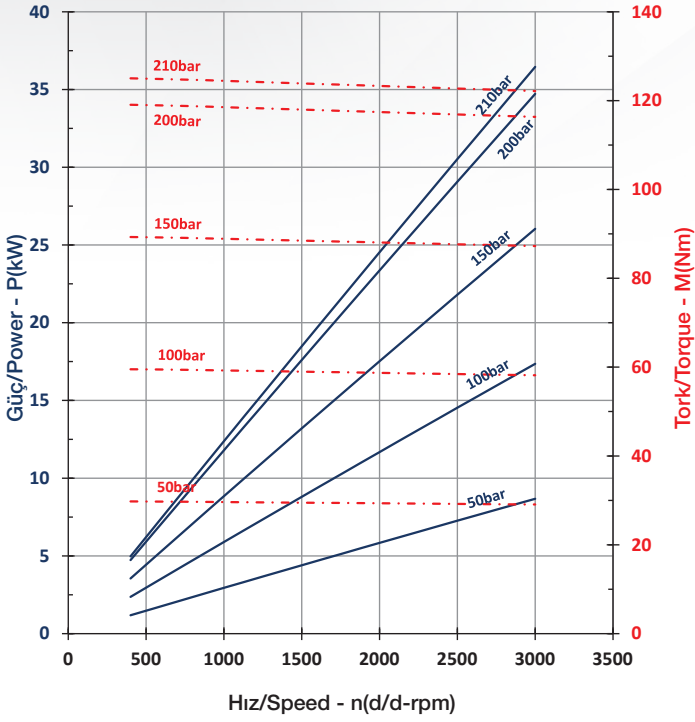

DMM30.470

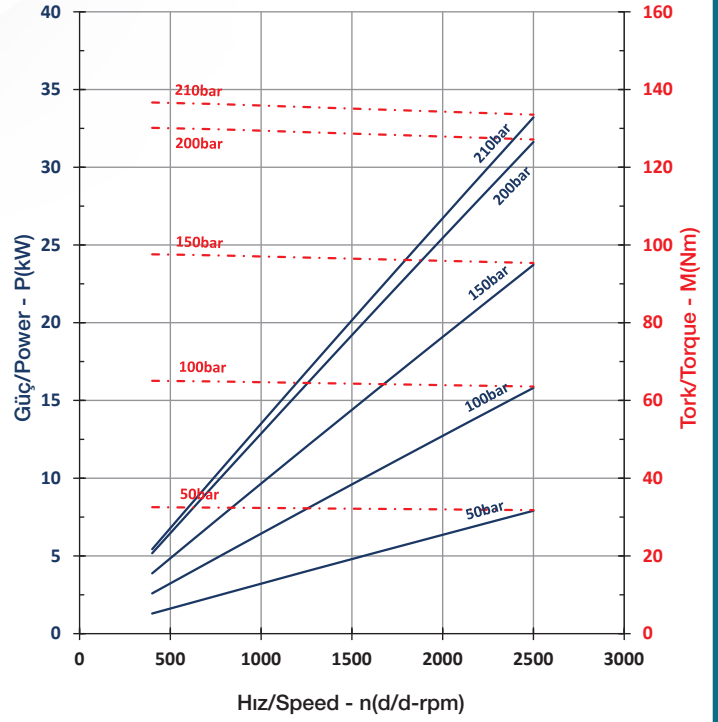

DMM30.510

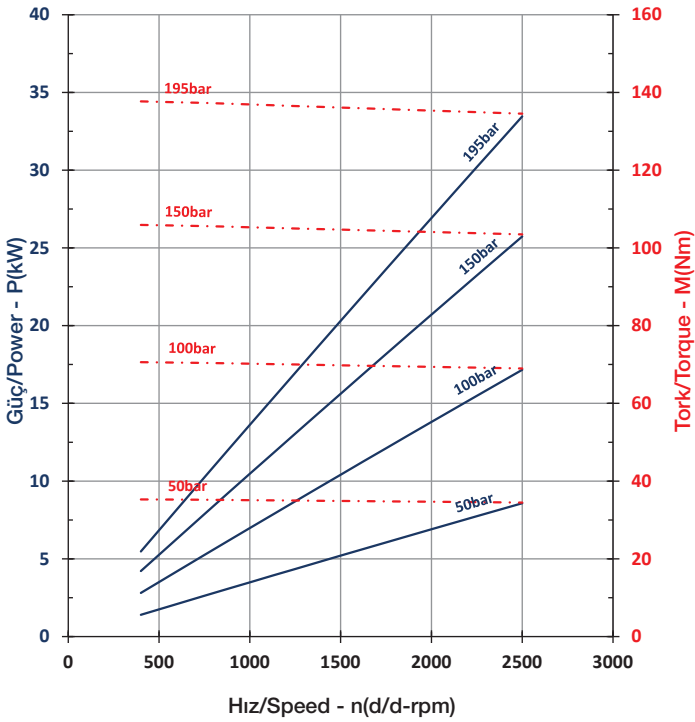

DMM30.560

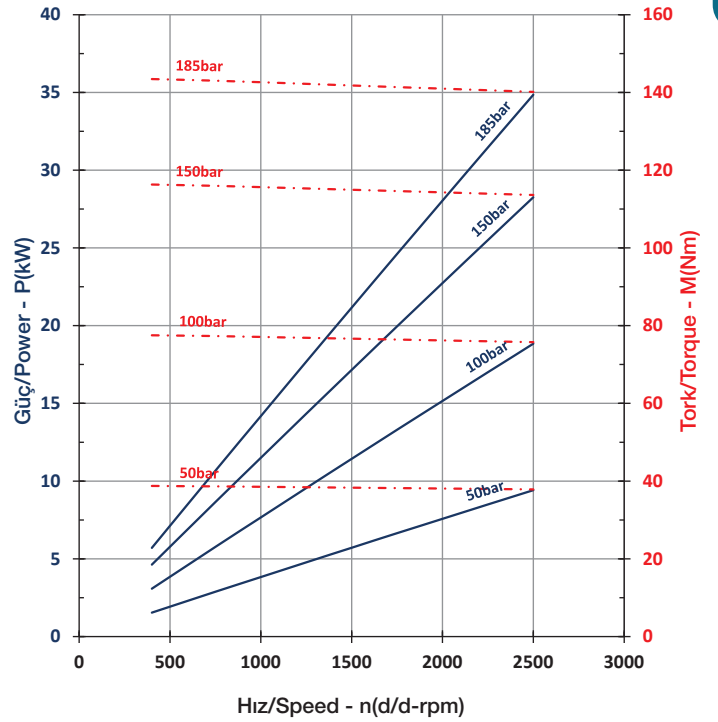

DMM30.610

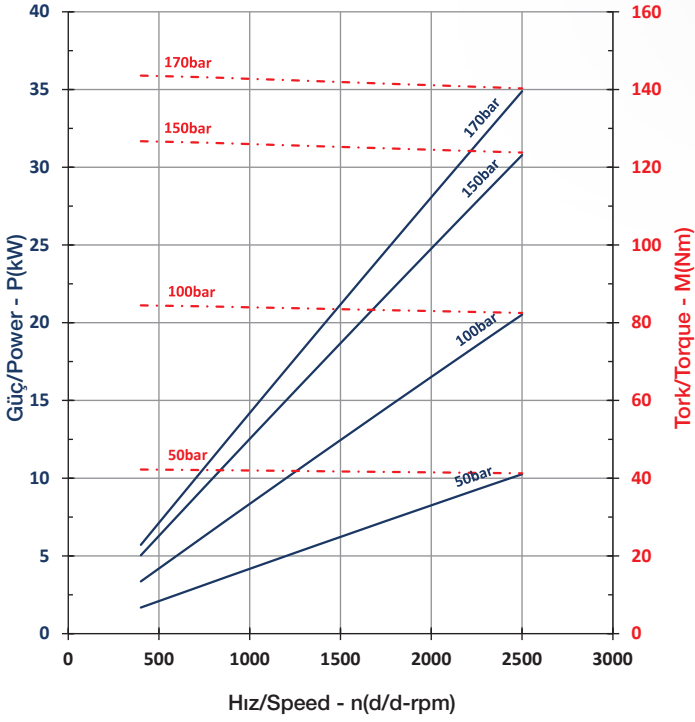

DMM30.730

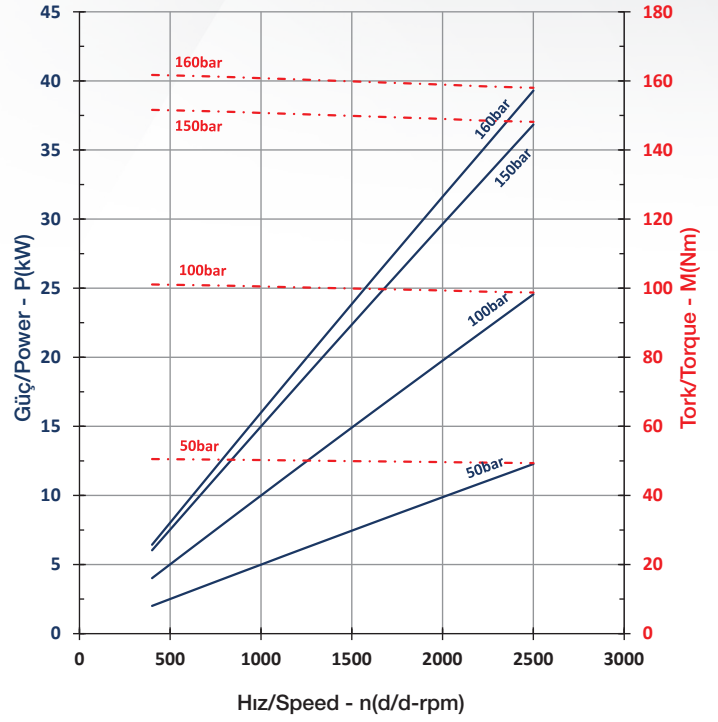



Ascend to Greater Value
Birlikte Daha Yüksek

 blue
ascend
hydraulics

blueascend.com

EUROPEAN **A**

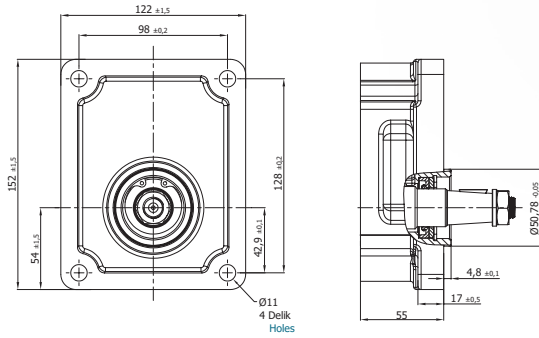

SAE 'A' 2 BOLTS **B**

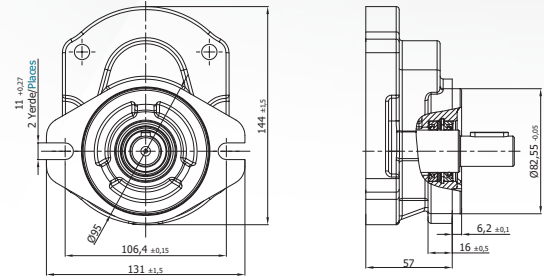

SAE 'B' 2-4 BOLTS **D2**

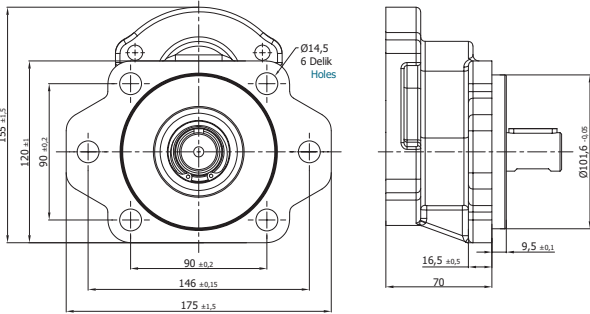

SAE 'B' 2 BOLTS **K**

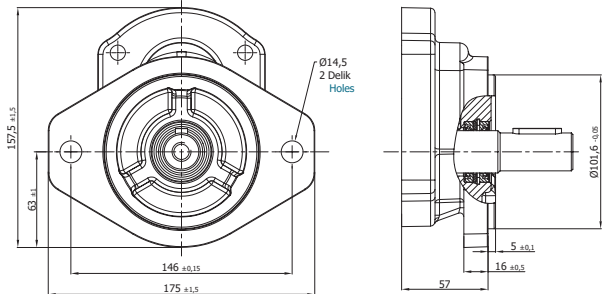

SAE 'C' 4 BOLTS **N**

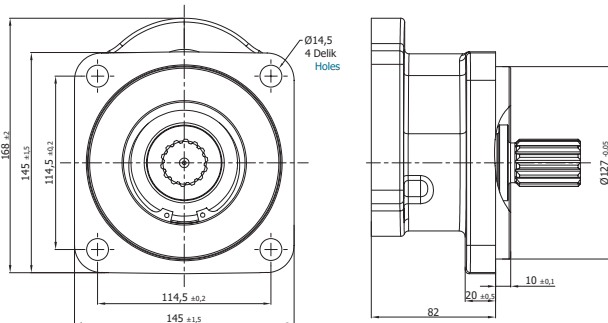

SAE 'C' 2 BOLTS **P**

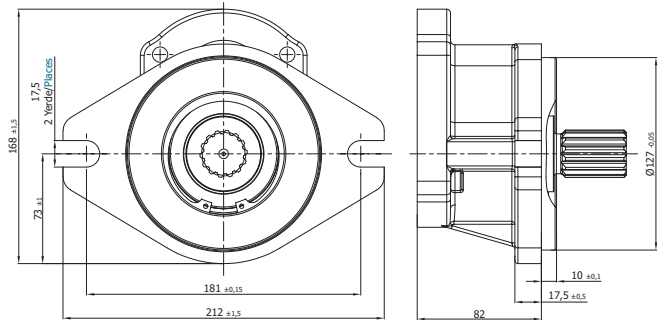

SAE 'C' 2-4 BOLTS **P1**

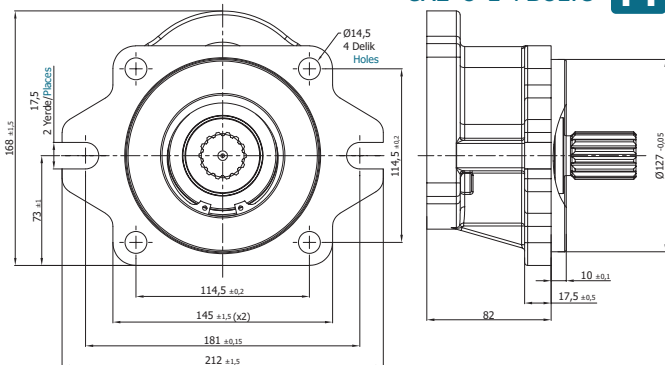

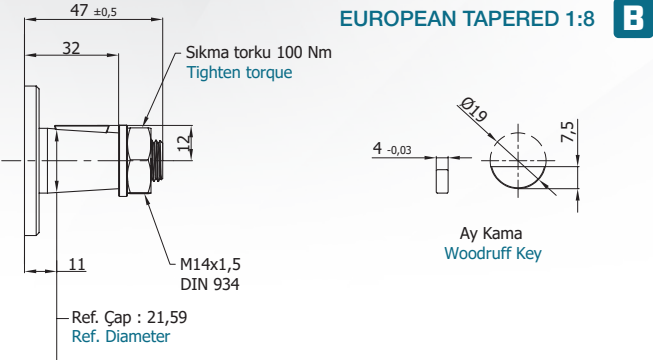
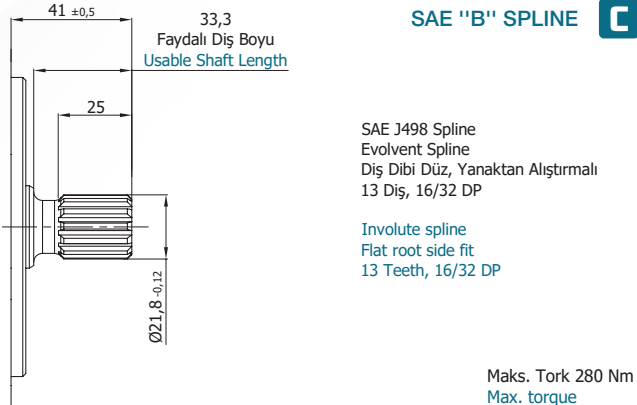
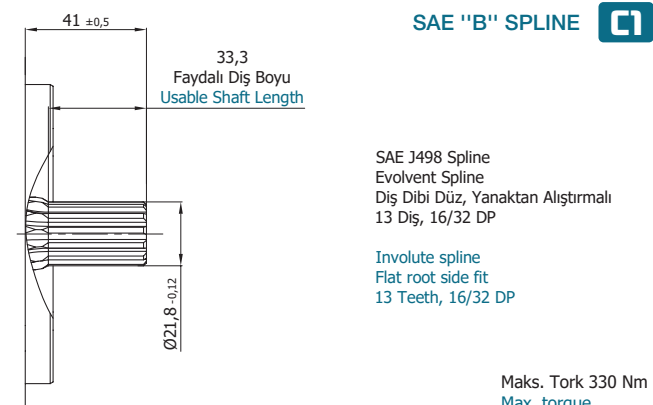
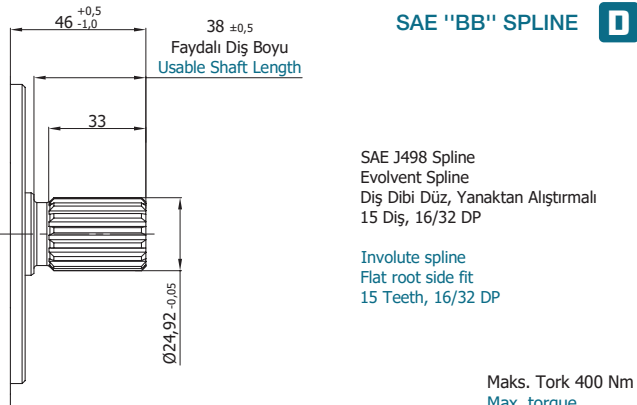
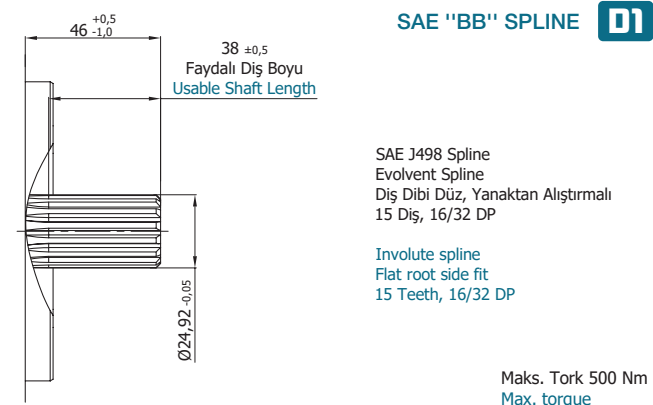
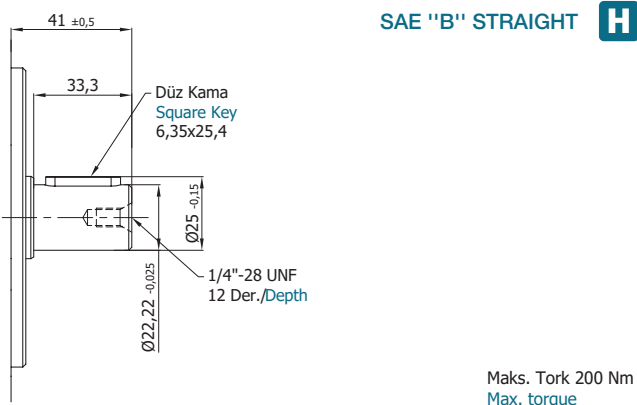
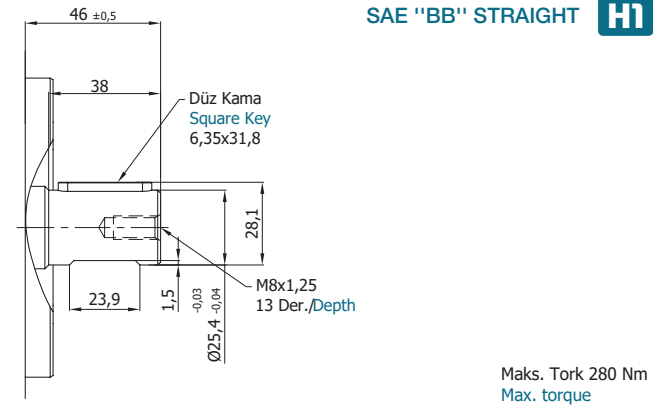
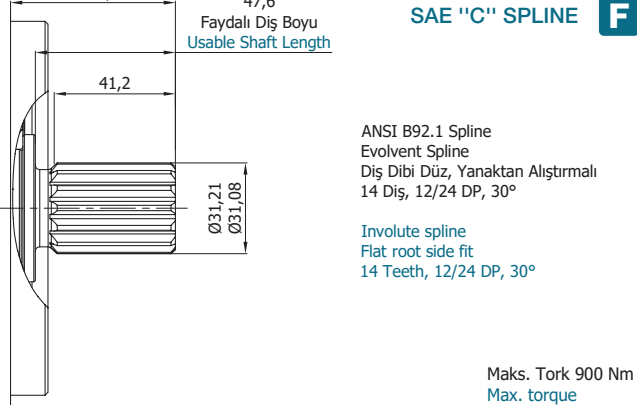
 <p>EUROPEAN TAPERED 1:8 B</p> <p>Maks. Tork 240 Nm Max. torque</p>	 <p>SAE "B" SPLINE C</p> <p>SAE J498 Spline Evolverent Spline Diş Dibi Düz, Yanaktan Alıştırmalı 13 Diş, 16/32 DP</p> <p>Involute spline Flat root side fit 13 Teeth, 16/32 DP</p> <p>Maks. Tork 280 Nm Max. torque</p>
 <p>SAE "B" SPLINE C1</p> <p>SAE J498 Spline Evolverent Spline Diş Dibi Düz, Yanaktan Alıştırmalı 13 Diş, 16/32 DP</p> <p>Involute spline Flat root side fit 13 Teeth, 16/32 DP</p> <p>Maks. Tork 330 Nm Max. torque</p>	 <p>SAE "BB" SPLINE D</p> <p>SAE J498 Spline Evolverent Spline Diş Dibi Düz, Yanaktan Alıştırmalı 15 Diş, 16/32 DP</p> <p>Involute spline Flat root side fit 15 Teeth, 16/32 DP</p> <p>Maks. Tork 400 Nm Max. torque</p>
 <p>SAE "BB" SPLINE D1</p> <p>SAE J498 Spline Evolverent Spline Diş Dibi Düz, Yanaktan Alıştırmalı 15 Diş, 16/32 DP</p> <p>Involute spline Flat root side fit 15 Teeth, 16/32 DP</p> <p>Maks. Tork 500 Nm Max. torque</p>	 <p>SAE "B" STRAIGHT H</p> <p>Maks. Tork 200 Nm Max. torque</p>
 <p>SAE "BB" STRAIGHT H1</p> <p>Maks. Tork 280 Nm Max. torque</p>	 <p>SAE "C" SPLINE F</p> <p>ANSI B92.1 Spline Evolverent Spline Diş Dibi Düz, Yanaktan Alıştırmalı 14 Diş, 12/24 DP, 30°</p> <p>Involute spline Flat root side fit 14 Teeth, 12/24 DP, 30°</p> <p>Maks. Tork 900 Nm Max. torque</p>

03

SAE Dikdörtgen Flanş Metrik Diş / SAE Flanged Ports J518 - Standard Pressure Series 3000 PSI
SAE Square Flange Metric Thread / Metric thread ISO 60° conforms to ISO / R 262

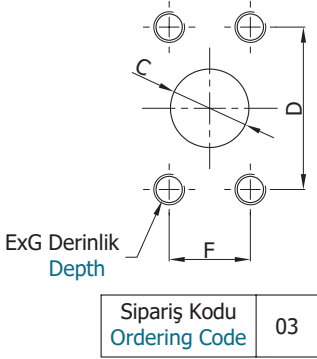

Tek Dönüş Single Rotation	İletim Hacmi Displacement cm ³ /dev (rev)	Basınç/Giriş Tarafı Pressure/Inlet Side				Çıkış Tarafı Outlet Side			
		C	D	ExG	F	c	d	exg	f
	17 - 22	13	38,1	M8x16	17,5	19	47,6	M10x19	22,2
	27 - 34	19	47,6	M10x19	22,2	25,4	52,4		26,2
	38 - 51	25,4	52,4		26,2	30,5	58,7		30,2
	56 - 73	30,5	58,7		30,2	39,3	69,8	M12x19	35,7

Çift Dönüş Reversible Rotation	İletim Hacmi Displacement cm ³ /dev (rev)	Giriş Tarafı Inlet Side				Çıkış Tarafı Outlet Side			
		C	D	ExG	F	C	D	ExG	F
	17 - 27	19	47,6	M10x19	22,2	19	47,6	M10x19	22,2
	32 - 43	25,4	52,4		26,2	25,4	52,4		26,2
	47 - 56	30,5	58,7		30,2	30,5	58,7		30,2
	61 - 73	39,3	69,8	M12x19	35,7	39,3	69,8	M12x19	35,7

04

Diş / Thread
SAE Straight Thread O-Ring Port J1926-1

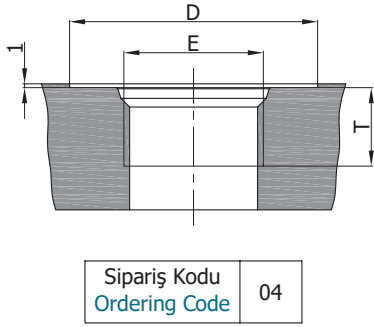

Tek Dönüş Single Rotation	İletim Hacmi Displacement cm ³ /dev (rev)	Basınç/Giriş Tarafı Pressure/Inlet Side			Çıkış Tarafı Outlet Side		
		T	D	E	t	d	e
	17 - 34	22	45	1 1/16"-12 UN-2B	22	50	1 5/16"-12 UN-2B
	38 - 51		50	1 5/16"-12 UN-2B		60	1 5/8"-12 UN-2B
	56 - 73		60	1 5/8"-12 UN-2B		65	1 7/8"-12 UN-2B

Çift Dönüş Reversible Rotation	İletim Hacmi Displacement cm ³ /dev (rev)	Giriş Tarafı Inlet Side			Çıkış Tarafı Outlet Side		
		T	D	E	T	D	E
	17 - 27	22	45	1 1/16"-12 UN-2B	22	45	1 1/16"-12 UN-2B
	32 - 51		50	1 5/16"-12 UN-2B		50	1 5/16"-12 UN-2B
	56 - 73		60	1 5/8"-12 UN-2B		60	1 5/8"-12 UN-2B

05

Boru Diş / Pipe Thread
Gas Straight Thread Ports British standard pipe parallel (55°) conforms to UNI-ISO 228

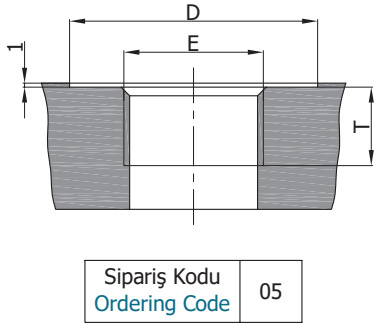

Tek Dönüş Single Rotation	İletim Hacmi Displacement cm ³ /dev (rev)	Basınç/Giriş Tarafı Pressure/Inlet Side			Çıkış Tarafı Outlet Side		
		T	D	E	t	d	e
	17 - 51	22	50	G 1	22	50	G 1
	56 - 73					59	G 1 1/4

Çift Dönüş Reversible Rotation	İletim Hacmi Displacement cm ³ /dev (rev)	Giriş Tarafı Inlet Side			Çıkış Tarafı Outlet Side		
		T	D	E	T	D	E
	17 - 61	22	50	G 1	22	50	G 1
	73					59	G 1 1/4

06

SAE Dikdörtgen Flanş UNC Diş / SAE Flanged Ports J518 - Standard Pressure Series 3000 PSI
SAE Square Flange UNC Thread / American straight thread UNC-UNF 60° conforms to ANSI B 1.1

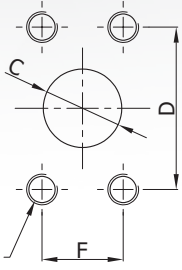
Ex19 Derinlik
Depth

Sipariş Kodu Ordering Code	06
-------------------------------	----

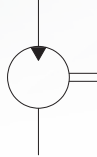
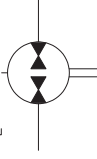
Tek Dönüş Single Rotation	İletim Hacmi Displacement cm ³ /dev (rev)	Basınç/Giriş Tarafı Pressure/Inlet Side				Çıkış Tarafı Outlet Side			
		C	D	E	F	c	d	e	f
	17 - 22	12,5	38,1	5/16''-18 UNC-2B	17,5	19	47,6	3/8''-16 UNC-2B	22,2
	27 - 34	19	47,6	3/8''-16 UNC-2B	22,2	25,4	52,4		26,2
	38 - 51	25,4	52,4		7/16''-14 UNC-2B	26,2	30,5	58,7	7/16''-14 UNC-2B
	56 - 73	30,5	58,7	7/16''-14 UNC-2B	30,2	39,3	69,8	1/2''-13 UNC-2B	35,7
Çift Dönüş Reversible Rotation	İletim Hacmi Displacement cm ³ /dev (rev)	Giriş Tarafı Inlet Side				Çıkış Tarafı Outlet Side			
		C	D	E	F	C	D	E	F
	17 - 27	19	47,6	3/8''-16 UNC-2B	22,2	19	47,6	3/8''-16 UNC-2B	22,2
	32 - 43	25,4	52,4		26,2	25,4	52,4		26,2
	47 - 56	30,5	58,7	7/16''-14 UNC-2B	30,2	30,5	58,7	7/16''-14 UNC-2B	30,2
	61 - 73	39,3	69,8	1/2''-13 UNC-2B	35,7	39,3	69,8	1/2''-13 UNC-2B	35,7

A Ön Kapak
Front Cover

B Şaft Tipi
Shaft Type

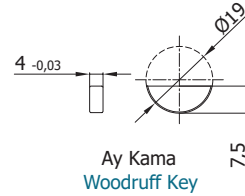
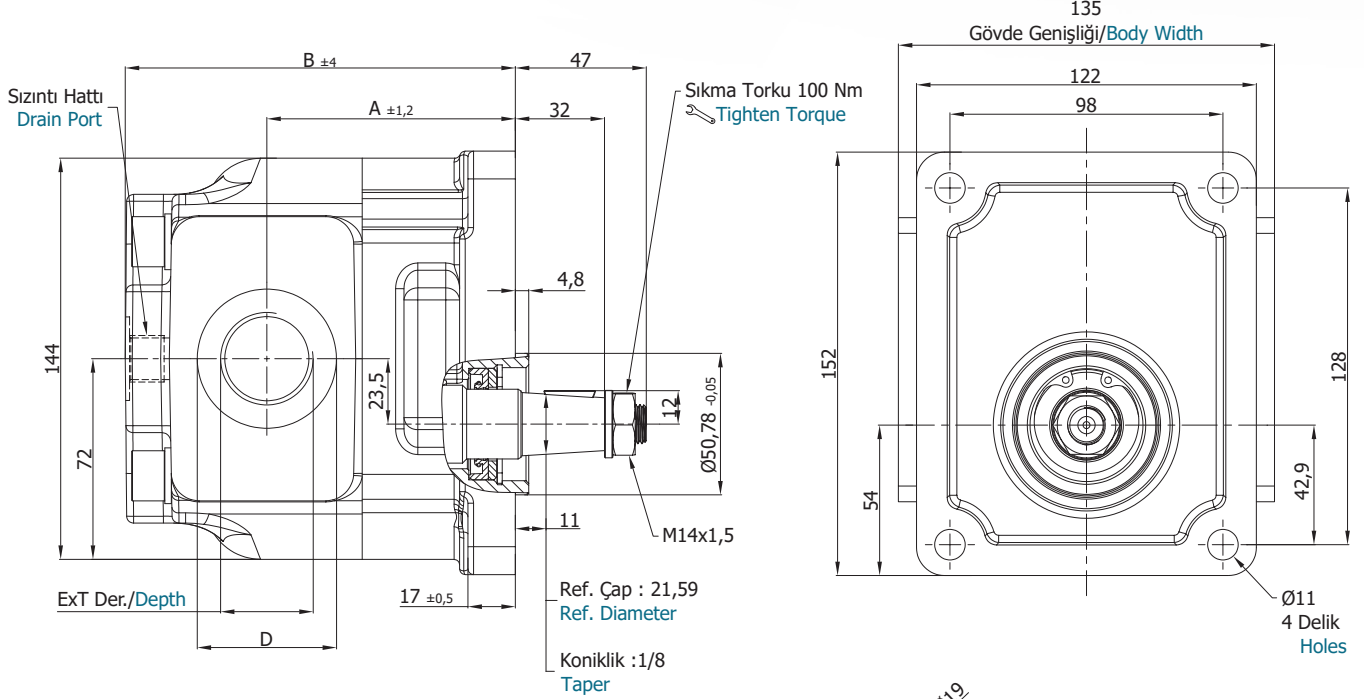
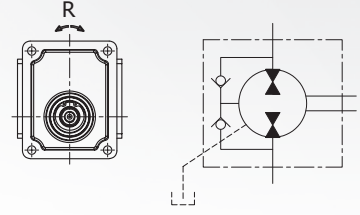

Sızıntı Hattı / Drain Port

G	G 3/8"
U	3/4"-16 UNF
M	M18x1,5

Motor Kodu Motor Code	İletim Hacmi Displacement cm ³ /dev (cm ³ /rev)	Maks. Basınç Max. Pressure (bar)	Maks. Hız Max. Speed d/d (rpm)	A ±1,2	B ±4	Giriş - Inlet			Çıkış - Outlet		
						T	D	E	T	D	E
DMM30.170.RAB05EGN	17,0	250	3000	80,5	129,1	22	50	G 1	22	50	G 1
DMM30.220.RAB05EGN	22,0			82,5	133,1						
DMM30.270.RAB05EGN	27,0	240		87,5	136,1						
DMM30.320.RAB05EGN	32,0	220		88,2	139,1						
DMM30.340.RAB05EGN	34,0			89,2	140,1						
DMM30.380.RAB05EGN	38,0	210		92,2	143,1						
DMM30.430.RAB05EGN	43,0	2500	2500	95,2	146,1						
DMM30.470.RAB05EGN	47,0			95,2	149,1						
DMM30.510.RAB05EGN	51,0			195	95,2	151,1					
DMM30.560.RAB05EGN	56,0			185	95,2	153,1					
DMM30.610.RAB05EGN	61,0			170	104,0	164,1					
DMM30.730.RAB05EGN	73,0			160	106,0	173,1					
						59	G 1 1/4		59	G 1 1/4	

B Ön Kapak
Front Cover

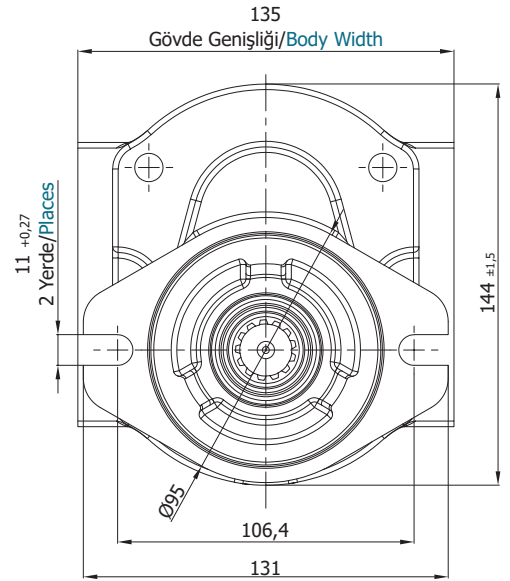
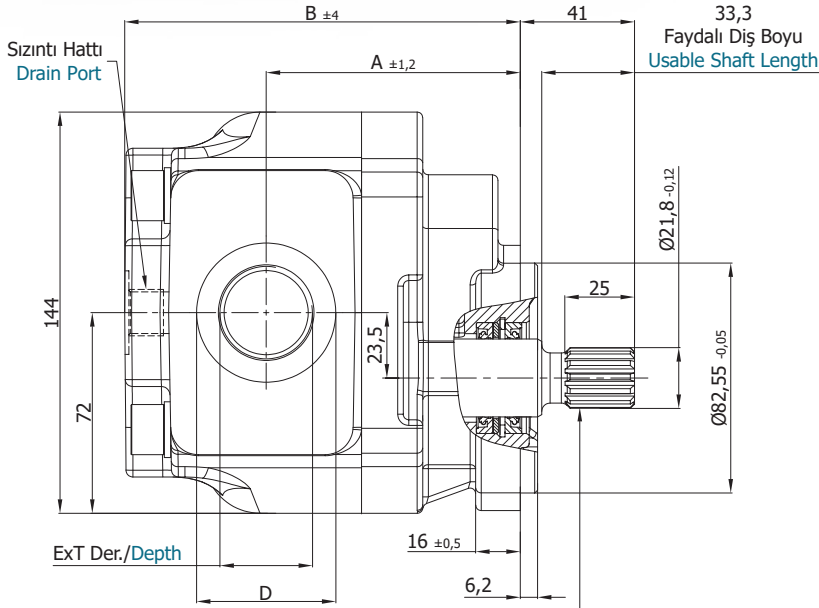
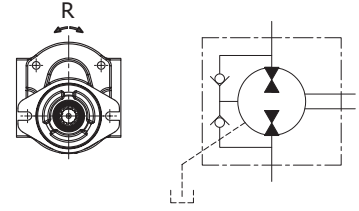
C Şaft Tipi
Shaft Type

SAE J498 Spline
Evolvent Spline
Diř Dibi Düz, Yanaktan Alıřtırmalı
13 Diř, 16/32 DP

Involute Spline
Flat root side fit
13 Teeth, 16/32 DP

Sızıntı Hattı / Drain Port

G	G 3/8"
U	3/4"-16 UNF
M	M18x1,5

Motor Kodu Motor Code	İletim Hacmi Displacement cm ³ /dev (cm ³ /rev)	Maks. Basınç Max. Pressure (bar)	Maks. Hız Max. Speed d/d (rpm)	A ±1,2	B ±4	Giriř - Inlet			Çıkıř - Outlet						
						T	D	E	T	D	E				
DMM30.170.RBC04EGN	17,0	250	3000	82,5	131,1	22	50	1 5/16"-12 UN-2B	22	50	1 5/16"-12 UN-2B				
DMM30.220.RBC04EGN	22,0			84,5	135,1							45	1 1/16"-12 UN-2B	45	1 1/16"-12 UN-2B
DMM30.270.RBC04EGN	27,0	240		89,5	138,1							60	1 5/8"-12 UN-2B	60	1 5/8"-12 UN-2B
DMM30.320.RBC04EGN	32,0	220		90,2	141,1										
DMM30.340.RBC04EGN	34,0			91,2	142,1										
DMM30.380.RBC04EGN	38,0			94,2	145,1										
DMM30.430.RBC04EGN	43,0		97,2	148,1											
DMM30.470.RBC04EGN	47,0	210	2500	97,2	151,1	60	1 5/8"-12 UN-2B	60	1 5/8"-12 UN-2B						
DMM30.510.RBC04EGN	51,0			97,2	153,1										
DMM30.560.RBC04EGN	56,0	185		97,2	155,1										
DMM30.610.RBC04EGN	61,0	170		106,0	166,1										
DMM30.730.RBC04EGN	73,0	160		108,0	175,1										

02 Ön Kapak
Front Cover

H1 Şaft Tipi
Shaft Type

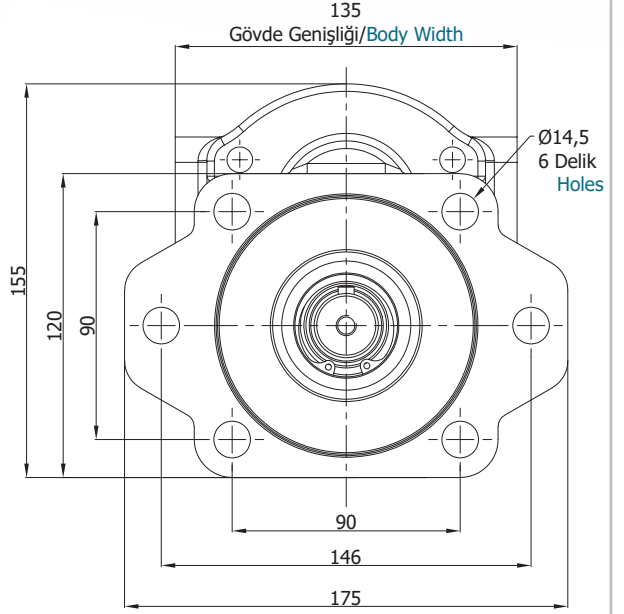
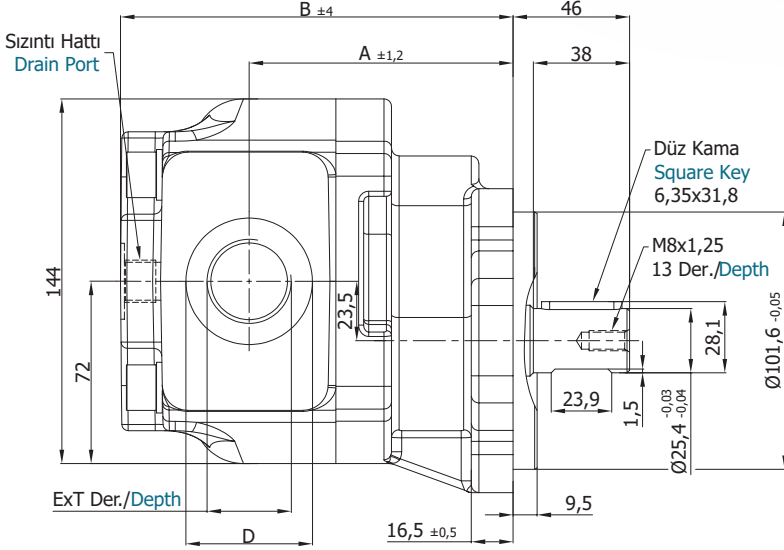
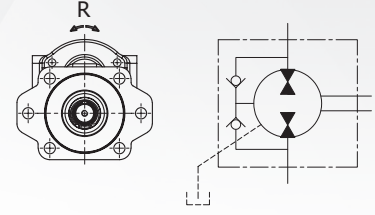

Sızıntı Hattı / Drain Port

G	G 3/8"
U	3/4"-16 UNF
M	M18x1,5

Motor Kodu Motor Code	İletim Hacmi Displacement cm ³ /dev (cm ³ /rev)	Maks. Basınç Max. Pressure (bar)	Maks. Hız Max. Speed d/d (rpm)	A ±1,2	B ±4	Giriş - Inlet			Çıkış - Outlet		
						T	D	E	T	D	E
DMM30.170.RD2H105EGN	17,0	250	3000	95,5	144,1	22	50	G 1	22	50	G 1
DMM30.220.RD2H105EGN	22,0			97,5	148,1						
DMM30.270.RD2H105EGN	27,0	240		102,5	151,1						
DMM30.320.RD2H105EGN	32,0	220		103,2	154,1						
DMM30.340.RD2H105EGN	34,0			104,2	155,1						
DMM30.380.RD2H105EGN	38,0			107,2	158,1						
DMM30.430.RD2H105EGN	43,0	210	2500	110,2	161,1	59	G 1 1/4		59	G 1 1/4	
DMM30.470.RD2H105EGN	47,0			110,2	164,1						
DMM30.510.RD2H105EGN	51,0	195		110,2	166,1						
DMM30.560.RD2H105EGN	56,0	185		110,2	168,1						
DMM30.610.RD2H105EGN	61,0	170		119,0	179,1						
DMM30.730.RD2H105EGN	73,0	160		121,0	188,1						

K Ön Kapak
Front Cover

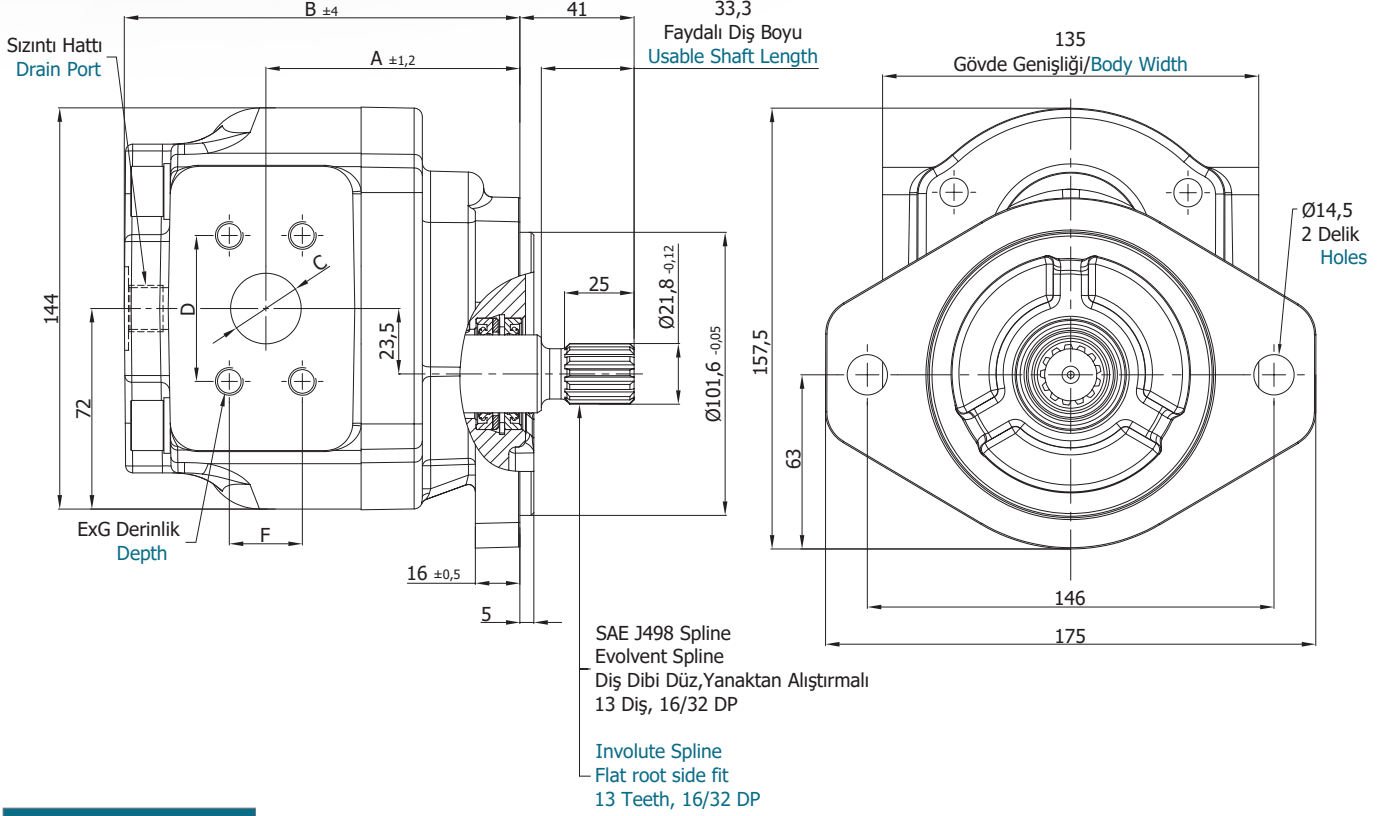
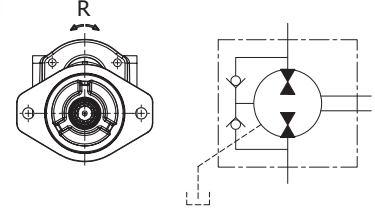
C Şaft Tipi
Shaft Type

Sızıntı Hattı / Drain Port

G	G 3/8"
U	3/4"-16 UNF
M	M18x1,5

Motor Kodu Motor Code	İletim Hacmi Displacement cm ³ /dev (cm ³ /rev)	Maks. Basınç Max. Pressure (bar)	Maks. Hız Max. Speed d/d (rpm)	A ±1,2	B ±4	Giriş - Inlet				Çıkış - Outlet			
						C	D	ExG	F	C	D	ExG	F
DMM30.170.RKC03EGN	17,0	250	3000	82,5	131,1	19	47,6	M10x19	26,2	19	47,6	M10x19	22,2
DMM30.220.RKC03EGN	22,0			84,5	135,1								
DMM30.270.RKC03EGN	27,0	240		89,5	138,1								
DMM30.320.RKC03EGN	32,0	220		90,2	141,1	25,4	52,4	M10x19	26,2	25,4	52,4	M10x19	26,2
DMM30.340.RKC03EGN	34,0			91,2	142,1								
DMM30.380.RKC03EGN	38,0			94,2	145,1								
DMM30.430.RKC03EGN	43,0		97,2	148,1									
DMM30.470.RKC03EGN	47,0	210	2500	97,2	151,1	30,5	58,7	M12x19	30,2	30,5	58,7	M12x19	30,2
DMM30.510.RKC03EGN	51,0			97,2	153,1								
DMM30.560.RKC03EGN	56,0	185		97,2	155,1								
DMM30.610.RKC03EGN	61,0	170		106,0	166,1	39,3	69,8	M12x19	35,7	39,3	69,8	M12x19	35,7
DMM30.730.RKC03EGN	73,0	160		108,0	175,1								

N Ön Kapak
Front Cover

F Şaft Tipi
Shaft Type

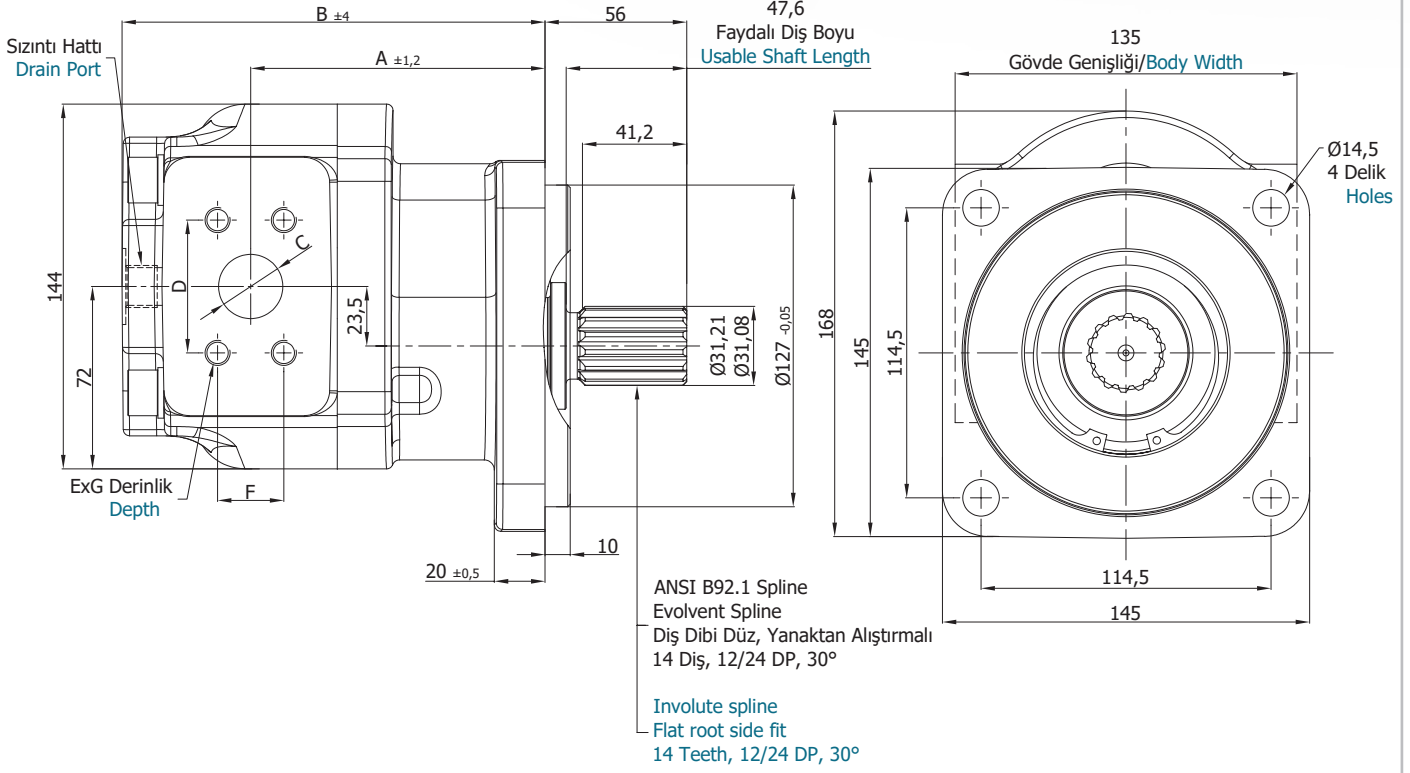
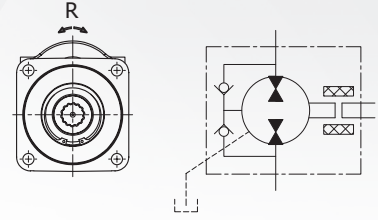

Sızıntı Hattı / Drain Port

G	G 3/8"
U	3/4"-16 UNF
M	M18x1,5

Motor Kodu Motor Code	İletim Hacmi Displacement cm ³ /dev (cm ³ /rev)	Maks. Basınç Max. Pressure (bar)	Maks. Hız Max. Speed d/d (rpm)	A ±1,2	B ±4	Giriş - Inlet				Çıkış - Outlet			
						C	D	ExG	F	C	D	ExG	F
DMM30.170.RNF03EGO7N	17,0	250	3000	107,5	156,1	19	47,6	M10x19	26,2	19	47,6	M10x19	22,2
DMM30.220.RNF03EGO7N	22,0			109,5	160,1								
DMM30.270.RNF03EGO7N	27,0			114,5	163,1								
DMM30.320.RNF03EGO7N	32,0	220	3000	115,2	166,1	25,4	52,4	M10x19	26,2	25,4	52,4	M10x19	26,2
DMM30.340.RNF03EGO7N	34,0			116,2	167,1								
DMM30.380.RNF03EGO7N	38,0			119,2	170,1								
DMM30.430.RNF03EGO7N	43,0	210	3000	122,2	173,1	30,5	58,7	M12x19	35,7	30,5	58,7	M12x19	30,2
DMM30.470.RNF03EGO7N	47,0			122,2	176,1								
DMM30.510.RNF03EGO7N	51,0			122,2	178,1								
DMM30.560.RNF03EGO7N	56,0	170	2500	122,2	180,1	39,3	69,8	M12x19	35,7	39,3	69,8	M12x19	35,7
DMM30.610.RNF03EGO7N	61,0			131,0	191,1								
DMM30.730.RNF03EGO7N	73,0			133,0	200,1								

P1 Ön Kapak
Front Cover

F Şaft Tipi
Shaft Type

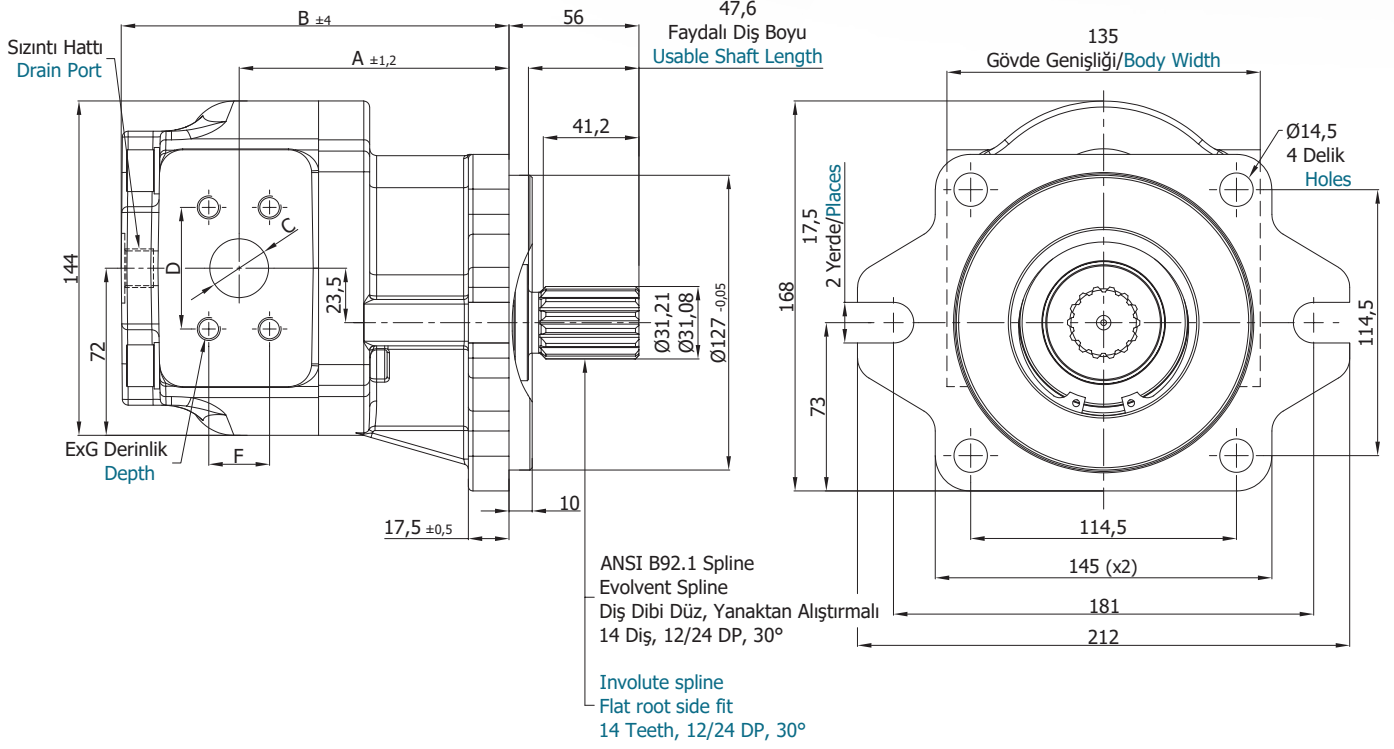
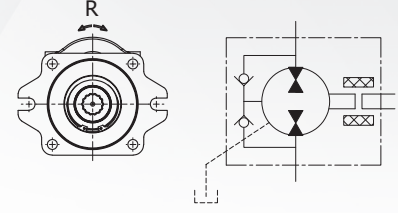

Sızıntı Hattı / Drain Port

G	G 3/8"
U	3/4"-16 UNF
M	M18x1,5

Motor Kodu Motor Code	İletim Hacmi Displacement cm ³ /dev (cm ³ /rev)	Maks. Basınç Max. Pressure (bar)	Maks. Hız Max. Speed d/d (rpm)	A ±1,2	B ±4	Giriş - Inlet				Çıkış - Outlet				
						C	D	ExG	F	C	D	ExG	F	
DMM30.170.RP1F03EGO7N	17,0	250	3000	107,5	156,1	19	47,6	M10x19	26,2	19	47,6	M10x19	22,2	
DMM30.220.RP1F03EGO7N	22,0			109,5	160,1									22,2
DMM30.270.RP1F03EGO7N	27,0			114,5	163,1									22,2
DMM30.320.RP1F03EGO7N	32,0	220	3000	115,2	166,1	25,4	52,4	M10x19	26,2	25,4	52,4	M10x19	26,2	
DMM30.340.RP1F03EGO7N	34,0			116,2	167,1									26,2
DMM30.380.RP1F03EGO7N	38,0			119,2	170,1									26,2
DMM30.430.RP1F03EGO7N	43,0	210	3000	122,2	173,1	30,5	58,7	M12x19	35,7	30,5	58,7	M12x19	30,2	
DMM30.470.RP1F03EGO7N	47,0			122,2	176,1									30,2
DMM30.510.RP1F03EGO7N	51,0			122,2	178,1									30,2
DMM30.560.RP1F03EGO7N	56,0	185	2500	122,2	180,1	39,3	69,8	M12x19	35,7	39,3	69,8	M12x19	35,7	
DMM30.610.RP1F03EGO7N	61,0	131,0	191,1	35,7										
DMM30.730.RP1F03EGO7N	73,0	133,0	200,1	35,7										



Ascend to Greater Value
Birlikte Daha Yüksekçe

 **blue**
ascend
hydraulics

blueascend.com

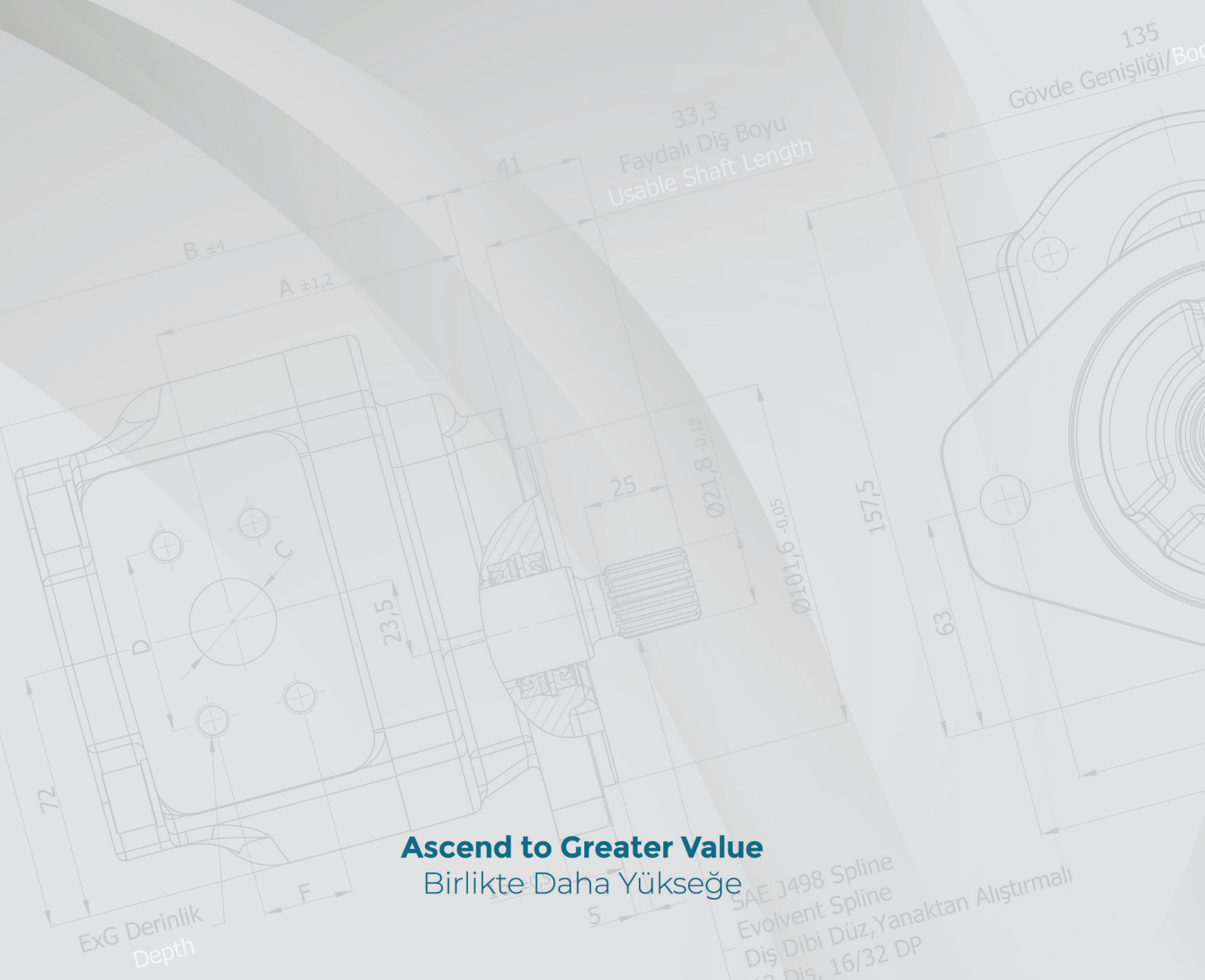

Ascend to Greater Value
Birlikte Daha Yüksek

SAE J498 Spline
Evolvent Spline
Diş Dibi Düz, Yanaktan Alıřtırmalı
13 Diş, 16/32 DP
Involute Spline
Flat root side fit
13 Teeth, 16/32 DP



🏠 Konya Organize San. Böl. Evrenköy Cd. No: 31 Selçuklu/Konya-TÜRKİYE

☎ Tel: +90 332 239 25 41 (3 line) Fax: +90 332 239 25 44

✉ info@blueascend.com

🌐 www.blueascend.com